

Strategaeth Barciau 2009



Strategaeth Barciau 2009

Cynnwys

Crynodeb Gweithredol

Datganiad Gweledigaeth

1.0 Cyflwyniad

2.0 Cwmpas y Strategaeth

3.0 Cyd-destun strategol

4.0 Pam fod arnom angen parciau?

5.0 Deddfwriaeth

6.0 Disgrifiad o'r Parciau

7.0 Gwerth ecolegol y parciau

8.0 Datblygiad parciau yn Wrecsam

9.0 Dosbarthiad parciau

10.0 Ansawdd a safonau parciau

11.0 Dangosyddion Perfformiad

12.0 Cyllido'r parciau

13.0 Rheoli'r parciau

14.0 Sgiliau rheoli parciau

15.0 Defnyddio'r Parciau - Nifer ymwelwyr

16.0 Defnyddio'r Parciau - Ymwelwyr

17.0 Defnyddio'r Parciau - Cyfranogiad y gymuned

18.0 Defnyddio'r Parciau - Achlysuron

19.0 Defnyddio'r Parciau - Addysg amgylcheddol

20.0 Poblogaeth ac iechyd

21.0 - 25.0 Ymgynghori

26.0 Crynodeb o'r ymgynghori

27.0 Nodau'r strategaeth

28.0 - 36.0 Cyflawni'r strategaeth – Cynllun Gweithredu

40.0 Arolygu a chloriannu

Atodiadau

Crynodeb Gweithredol

Mae defnydd mawr iawn ar barciau Wrecsam ac mae eu poblogrwydd yn dal i gynyddu; gwnaed yn agos at dri chwarter miliwn o ymweliadau â'r parciau yn y flwyddyn 2007/8 (1^{af} Ebrill 2007 i 31^{ain} Mawrth 2008). Y llynedd mynychodd 32,000 o bobl y rhaglen ddigwyddiadau yn y parciau a chyfranogodd dros 5000 o blant weithgareddau addysgol amgylcheddol yn y parciau. Rhoddodd pobl dros 7000 awr wirfoddol i'r parciau yn y flwyddyn honno. Dengys y ffigurau hyn ddefnydd mor helaeth sydd ar y parciau ac mae ansawdd rhai o'n parciau i'w weld gyda'r pedair gwobr genedlaethol Baner Werdd a ddaliwn ar gyfer Parc Gwledig Dyfroedd Alun, Parc Gwledig Tŷ Mawr, Canolfan Ymwelwyr Melin y Nant a Pharc Tremhyfryd.

Dengys ymgynghori i ni fod gwaith yn dal gennym i'w wneud i wella'r parciau; mae baw cŵn ac ysbwriel yn dal i beri pryder yn rhai parciau. Mae angen gwella ansawdd Parc Gwaunysterfyn a Pharc Gwledig Dyffryn Moss ac rydym yn dal i fod angen gwella ansawdd y cyfleusterau adeileddol i gynorthwyo pobl anabl ddefnyddio'r parciau'n well.

Mae parciau'n rhoi cyfle gwych i ni ddod yn fwy ffit ac iachach, maent ar stepan drws y rhan fwyaf o bobl Wrecsam, maent am ddim ac maent o fewn cyrraedd. O arolygon, fe wyddom fod pobl, unwaith y byddant yn dechrau defnyddio'r parciau, y deuant yn ddefnyddwyr rheolaidd. Yr her yw cael y bobl nad ydynt yn eu defnyddio heddiw i ddechrau eu defnyddio.

Mae gan barciau swyddogaeth hefyd fel cyfleusterau chwaraeon awyr agored, mannau i redeg a beicio neu gynnal achlysuron mawr fel y Ras dros Fywyd.

Mae angen i ni ddal i wella'r wybodaeth a roddwn am barciau. Mae beth sydd gan bob parc i gynnig a sut i fynd yno, yn dal yn anghenion sylfaenol y mae ymwelwyr yn dweud sydd angen i ni wella.

Mae'r digwyddiadau, rhaglenni gwirfoddoli ac addysgol ar gyfer ymwelwyr, oedolion a phlant yn dal i fod yn boblogaidd iawn ac mae'n helpu gwella ymwybyddiaeth o'r amgylchedd yn y gymuned leol.

Gyda'r cynnydd yn nefnydd y parciau mae'n golygu bod angen i ni ystyried anghenion bywyd gwyllt fwy a mwy a gwella gwerth y parciau i fywyd gwyllt trwy reoli da er mwyn annog pobl i ddefnyddio'r llwybrau a gadael rhai ardaloedd yn ddistawach.

Fyddwn ni ddim yn gwneud gorchmynion rheoli cŵn a'u cadw allan o'r parciau na mynnu bod cŵn ar dennyn yn y parciau ar hyn o bryd, ond efallai y caiff hyn ei adolygu yn y dyfodol.

Y mannau chwarae yn y parciau yw rhai o'r mwyaf poblogaidd yn y Fwrdeistref Sirol ac yn cael llawer iawn o draul. Mae angen i ni ddal i fuddsoddi yn y mannau chwarae ac ystyried cyfleusterau pobl ifanc mewn parciau fel Gwaunysterfyn, lle mae gofod a bod modd cytuno ar fan priodol.

Erbyn hyn mae Cyfeillion y Parciau'n datblygu ar gyfer llawer o'r parciau. Mae ganddynt swyddogaeth bwysig wrth gynorthwyo codi arian i gefnogi'r parciau ac i roi cyngor ar sut fyddwn yn rheoli a datblygu'r parciau.

Yr her dros y pum mlynedd nesaf fydd rheoli'r rhwydwaith parciau gyda chyllideb ostyngol a disgwyladau a nifer ymwelwyr cynyddol.

Gweledigaeth o'n parciau

Bydd parciau Wrecsam yn fannau glân, hygyrch, yn llochesau i fywyd gwyllt ac yn ddiogel i bobl eu defnyddio. Bydd defnydd helaeth arnynt gan bobl leol ac ymwelwyr a bydd pobl o bob oed, cefndir a gallu'n mwynhau ymweld â hwy, beth bynnag y tymor. Bydd y parciau'n cael eu cynnal i safon uchel, yn cael eu gwarchod rhag datblygiad amhriodol a byddant ar gyfer mwynhad tawel. Bydd gan bobl leol ymdeimlad o berchenogaeth o'u parciau lleol ac yn ymwneud â'u rheoli a gofalu amdanynt, pa un ai fel Cyfeillion y Parc, defnyddwyr y parc neu fel gwirfoddolwyr. Bydd y parciau'n fannau i ddysgu am fywyd gwyllt a'r amgylchedd, yn fannau i gadw'n heini ac iach ac yn fannau i ddianc rhag sŵn a phrysurdeb bywyd. Bydd gan bobl Wrecsam ymdeimlad o falchder yn eu parciau a byddant yn ymwybodol o amrywiaeth y cyfleusterau o safon sydd ar gael i'w defnyddio a'u mwynhau. Bydd mynediad am ddim i'r parciau. Bydd gwybodaeth o safon ar beth i'w weld a'i wneud yn y parciau ar gael mewn amrywiaeth o gyfryngau.

1.0 Cyflwyniad

1.1 Dyma Strategaeth Barciau gyntaf Bwrdeistref Sirol Wreccsam gan yr arweiniwyd datblygiad y parciau trwy Strategaeth Adloniant yng Nghefn Gwlad (1993) a Strategaeth Cefn Gwlad (2002) yn y gorffennol.

1.2 Diben datblygu Strategaeth Barciau yw datblygu cydweledigaeth rhwng aelodau Cyngor Bwrdeistref Sirol Wreccsam, y gymuned leol a defnyddwyr parciau o sut olwg ddylai fod ar ein parciau a sut fyddwn yn eu defnyddio dros y 5 mlynedd nesaf. Oherwydd eu maint, cymhlethdod a gofynion arnynt sy'n cystadlu â'i gilydd, teimlwyd fod angen Strategaeth Barciau i lywio eu datblygiad.

1.3 Mae'r Strategaeth Barciau'n ceisio diffinio gwerth ein parciau a chreu fframwaith polisi er mwyn i ni allu gwarchod a gwella'r parciau a'u gwneud yn fwy hygyrch. Bydd yn cynorthwyo sicrhau bod y parciau'n cyfoethogi ansawdd ac amrywiaeth ein bywyd gwyllt a'n tirwedd. Bydd y strategaeth yn cynorthwyo pobl i ddeall pa ran y gallant ei chwarae wrth ofalu am eu parciau.

1.4 Y Strategaeth Barciau sy'n darparu'r fframwaith a'r Cynllun Gweithredu sy'n cyflwyno sut fyddwn yn cyflawni'r gwaith. Lle caiff grantiau eu dangos fel ffynhonnell cyllid, ni chafodd grant penodol ei glustnodi i bob prosiect gan fod gwybodaeth am grantiau'n mynd ar ôl yr oes yn gyflym. Byddai unrhyw brosiect sydd angen llawer o arian yn gorfod cael ei gefnogi trwy gymhorthdal.

1.5 Nid yw'r strategaeth yn statudol, ond mae'n sefyll o fewn fframwaith strategaethau a pholisïau cenedlaethol a lleol allweddol.

1.6 Bydd y strategaeth yn cael ei rheoli a'i chyflawni drwy'r Gwasanaeth Parciau, Cefn Gwlad a Hawliau Tramwy, mewn partneriaeth ag Adrannau eraill Cyngor Bwrdeistref Sirol Wreccsam, Cyngor Cefn Gwlad Cymru, Cynghorau Cymuned, Grwpiau Cyfeillion, grwpiau cymunedol a phartneriaid eraill â diddordeb.

2.0 Cwmpas a diben y Strategaeth

2.1 Mae'r strategaeth yn ystyried rheoli a datblygu 11 Parc Trefol a Pharc Gwledig Bwrdeistref Sirol Wreccsam, sef:

- Parc Gwledig Dyfroedd Alun
- Parc Gwledig Tŷ Mawr
- Canolfan Ymwelwyr a Pharc Melin y Nant
- Parc Gwledig Pyllau Plwm y Mwynglawdd
- Parc Stryt Las
- Parc Gwledig Bonc yr Hafod
- Parc Dyffryn Moss
- Parc Gwaunyterfyn
- Parc y Ponciau
- Parc Bryncunallt
- Y Parciau.

2.2 Mae'r parciau hyn i gyd yn gylchoedd cymharol helaeth o dir agored, ym meddiant a than reolaeth Cyngor Bwrdeistref Sirol Wreccsam, gydag anghenion rheoli eithaf cymhleth, llawer ohonynt gyda staff parhaol seiliedig yn y parc. Nid yw'r strategaeth yn cwmpasu ardaloedd eraill o fannau agored dan reolaeth gyhoeddus.

2.3 Ar gyfer Bwrdeistref Sirol Wreccsam mae Strategaeth Rhandiroedd (2007), Cynllun Gwella Hawliau Tramwy Cyhoeddus (2007), Strategaeth Goed (2008), Strategaeth Chwarae Offer Sefydlog Awyr Agored (2009) a Strategaeth Chwarae (2009). Mae'r strategaethau hyn yn cydgysylltu â'r Strategaeth Barciau ac yn ei chefnogi.

3.0 Cyd-destun Strategol

Fframwaith Polisi Cenedlaethol

3.1 Mae parciau'n cefnogi nifer o bolisiau cenedlaethol cysylltiedig ag iechyd, yr amgylchedd a newid yn yr hinsawdd, naill ai'n uniongyrchol neu'n anuniongyrchol. Caiff rhai o'r strategaethau allweddol eu hamlinellu isod.

3.2 Dringo'n Uwch, Strategaeth Cynulliad Cenedlaethol Cymru ar gyfer Chwaraeon a Gweithgarwch Corfforol, 2005

3.2.1 Mae Strategaeth Barciau 2009 yn cefnogi nodau "Dringo'n Uwch", Strategaeth Cynulliad Cenedlaethol Cymru ar gyfer Chwaraeon a Gweithgarwch Corfforol, 2005. Mae Dringo'n Uwch yn ddogfen allweddol gyda thargedau estynnol ar gyfer iechyd pobl sy'n byw yng Nghymru. Mae'r strategaeth yn canolbwyntio ar wella iechyd y genedl trwy wella mynediad corfforol at lecynnau glas a chyfleusterau chwaraeon ac annog plant ac oedolion i ymarfer mwy.

3.2.2 Targedau allweddol perthnasol yw:

Targed 2: Bydd holl blant oed ysgol gynradd yn cymryd rhan mewn chwaraeon a gweithgarwch corfforol am o leiaf 60 munud, pum gwaith yr wythnos.

Targed 10: Bydd canran pobl Cymru sy'n defnyddio amgylchedd naturiol Cymru ar gyfer gweithgareddau awyr agored yn cynyddu o 36% i 60%.

Targed 12: Ni ddylai neb fyw ymhellach na thaith gerdded chwe munud (300m) o'u llecyn glas naturiol agosaf.

3.2.3 Bwriad y strategaeth yw cynyddu gweithgarwch corfforol ar draws holl grwpiau oed, rhyw a chymdeithasol a gwireddu'r synergedd rhwng chwaraeon a'r amgylchedd naturiol i bobl Cymru.

3.3 Y Strategaeth Amgylcheddol ar gyfer Cymru, 2006 (Strategaeth Cynulliad Cenedlaethol Cymru ar yr Amgylchedd)

3.3.1 Mae'r Strategaeth Amgylcheddol yn cyflwyno gweledigaeth erbyn 2026, "ein bod eisiau gweld amgylchedd neilltuol Cymru'n ffynnu ac yn cyfrannu at ffyniant economaidd a chymdeithasol ac iechyd holl bobl Cymru". Mae'r strategaeth yn cyflwyno egwyddorion pwysig a chanlyniadau i'w disgwyl gennym oll, yn arbennig –

"Bod unigolion yn deall ac yn cael eu galluogi i fod yn gyfrifol am eu heffaith amgylcheddol; bod newidiadau ymddygiad yn amlwg". Mae dangosyddion y canlyniad hwn yn cynnwys canran y bobl sy'n gweithredu i wella'r amgylchedd a thueddiadau yn nifer y bobl sy'n cymryd rhan mewn gwirfoddoli amgylcheddol.

3.3.2 Egwyddor bwysig arall yn y strategaeth yw "y bydd mynediad cynaliadwy, helaeth a chyfiawn i gefn gwlad a'r arfordir, sy'n cydnabod yr angen am gydbwysedd rhwng ardaloedd tawel ac ardaloedd yn cynnal niferoedd mwy o bobl ac amrywiaeth o weithgareddau. Bydd mynediad difrodol yn cael ei wrthwynebu".

3.3.3 Mae'r strategaeth yn canolbwyntio ar weithio i gynyddu cyfle cyfartal mewn mynediad corfforol trwy nodi a dileu rhwystrau amhriodol i fynediad. Mae'r strategaeth hefyd yn rhoi sylw i'r angen i gael mynediad i dir glas trwy annog cadw neu ddarparu llecynnau glas mewn cylchoedd trefol a chefnogi cymunedau i fod yn gyfrifol am eu hamgylchedd lleol a gwneud gwelliannau iddo.

3.4 Cynlluniau Lleol – Drafft Strategaeth Gymunedol Wrecsam 2009 – 2020

Mae gweledigaeth gymunedol Wrecsam yn cael ei chyflwyno yn y Drafft o Strategaeth Gymunedol Wrecsam 2009 – 2020.

Mae'r strategaeth hon yn pennu'r fframwaith ar gyfer y cynlluniau statudol allweddol fel y Strategaeth Iechyd, Gofal Cymdeithasol a Ffyniant, y Cynllun Datblygu Lleol a'r Cynllun Plant a Phobl Ifanc fydd yn llywio sut mae Wrecsam yn datblygu, sut fydd iechyd pobl yn cael ei wella a'i warchod a sut fydd plant a phobl ifanc yn cael eu gwarchod. Nodau'r strategaeth yw gwneud Bwrdeistref Sirol Wrecsam yn lle -

- **sy'n gofalu am iechyd pobl** – gwella iechyd, gofal cymdeithasol a ffyniant plant, pobl ifanc ac oedolion
- **sy'n galluogi pobl i gyrraedd eu llawn allu** – darparu cyfleoedd addysg, hyfforddiant a datblygu personol rhagorol a rhoi'r sgiliau i bobl sydd eu hangen ar gyfer gwaith

- **sy'n gwerthfawrogi dinasyddiaeth, ysbryd cymunedol a chyfrifoldeb cymdeithasol** – lle bydd pobl yn cyd-fynd yn dda gyda'i gilydd ac yn parchu ei gilydd, yn gyfrifol am eu hunain a'u gweithrediadau ac yn ymfalchïo yn y fan lle maent yn byw
- **sy'n gofalu am ei amgylchoedd adeiledig a naturiol** – gwarchod a gwella'r fwrdeistref sirol heddiw ac i'r cenedlaethau a ddaw
- **sy'n ddiogel** – gyda chymunedau lle mae pobl yn teimlo'n ddiogel a sicr a lle mae trosedd ac ymddygiad gwrthgymdeithasol lleol yn lleihau
- **sy'n ffyniannus yn economaidd** – gyda llai o amddifadedd, lle mae cymunedau a busnesau'n cydweithio i greu cyfleoedd economaidd da heddiw ac yn y dyfodol

Yn arbennig o berthnasol i'r Strategaeth Barciau yw'r blaenoriaethau –

- Parchu a hyrwyddo amgylcheddau adeiledig a naturiol, parciau a llecynnau glas i bawb fanteisio arnynt a'u mwynhau; yn eu cadw mewn cyflwr da a deniadol.
- Galluogi ac annog pobl i fod yn ddinasyddion gweithgar a chyfranogi yn eu cymuned leol.
- Annog darparu amrywiaeth eang o weithgaredd diwylliannol, chwaraeon a gweithgarwch corfforol, treftadaeth a chyfleoedd siopa drwy'r Fwrdeistref Sirol i gyd.

3.5 Gofalu am ein Hiechyd 2008- 2011, Y Strategaeth Iechyd, Gofal Cymdeithasol a Ffyniant ar gyfer Wrecsam

3.5.1 Y weledigaeth gyflawn ar gyfer Gofalu am ein Hiechyd 2008-2011 yw: Gwella iechyd, cynhwysiad cymdeithasol a ffyniant plant, pobl ifanc ac oedolion.

Mae'r strategaeth yn tynnu sylw at rai o'r ffeithiau allweddol canlynol –

- Gweithgarwch corfforol: hysbyswyd llai o weithgarwch corfforol yn Wrecsam (25.4%) mewn cymhariaeth â Chymru (29.0%)
- Maetheg a gordewdra: y sôn yw bod dros hanner (54%) yr oedolion sy'n byw yng Nghymru'n rhy drwm neu'n dew iawn. Y ganran yn Wrecsam yw 56.7%
- Afiechyd cylchredol: mae cyfran y bobl gyda salwch cylchredol yn Wrecsam yn sylweddol uwch na chyfartaledd Cymru (Wrecsam yw'r uchaf ond chwech yng Nghymru)
- Clefyd Coronaidd y Galon (CHD): nid yn unig mae marwoldeb CHD yn Wrecsam yn sylweddol uwch na gweddill Cymru, mae'n dod uchaf yng Nghymru ynghyd â Chaerffili.

3.5.2 Mae annog pobl i ddod yn fwy egnïol yn rhan bwysig o'r strategaeth ac mae'n nodi: "Mae oedolion sy'n gorfforol egnïol mewn 20-30% llai o berygl marwolaeth gynamserol ac mewn hyd at 50% llai o berygl o ddatblygu afiechydon hirfaith sylweddol fel clefyd coronaidd y galon, strôc, clefyd siwgwr a chancr". Fodd bynnag, yn ôl yr asesiad anghenion: "Yn Wrecsam mae'r gweithgarwch corfforol isaf ond dau ymysg oedolion o'i gymharu â gweddill Cymru".

3.6 Cynllun Plant a Phobl Ifanc 2008-11

3.6.1 Datblygwyd y Cynllun Plant a Phobl Ifanc (CYPP) gan Bartneriaeth Fframwaith Plant a Phobl Ifanc Wrecsam (CYFPWP). Mae'r bartneriaeth hon yn cynnwys amrywiaeth o gyrrff sy'n cyflenwi gwasanaethau i blant, pobl ifanc a'u teuluoedd yn Wrecsam. Mae'r strategaeth yn amlinellu 4 egwyddor sylfaenol: Bod yn lach a Bywiog, Diogel rhag Niwed, Dysgu a Chyflawni, Mwynhau, Cyfranogi a Theimlo'n Werthfawr.

Daw deuddeg nod o'r egwyddorion sylfaenol hyn, a'r rhai mwyaf perthnasol i'r strategaeth hon yw –

3.6.2 Nod – Annog a galluogi plant a phobl ifanc i fod yn egnïol.

Canlyniad strategol – Mwy o blant a phobl ifanc yn gorfforol egnïol yn rheolaidd, a mwy yn cerdded a beicio i'r ysgol yn ddiogel.

3.6.3 Nod – Galluogi plant a phobl ifanc i brifio a datblygu trwy gyfranogi mewn gweithgareddau ysgogol.

Canlyniad strategol – Mwy o gyfleoedd hamdden, chwaraeon a diwylliannol o safon o fewn cyrraedd rhwydd yn lleol i blant a phobl ifanc, a mwy ohonynt yn cymryd rhan yn y gweithgareddau hyn.

Mwy o blant a phobl ifanc yn teimlo'n dda ynghylch y manau lle byddant yn chwarae, bod â mynediad rhwydd at lefydd chwarae o safon yn eu cymunedau eu hunain ac yn defnyddio'r manau hynny'n rheolaidd.

3.6.4 Nod – Cynnwys rhieni, gofalwyr, teuluoedd, partneriaid a chymunedau wrth werthfawrogi a chefnogi addysg, sgiliau a hyfforddiant i blant a phobl ifanc.

Canlyniad strategol – Rychwant llawn cyraeddiadau plant a phobl ifanc yn cael eu gwerthfawrogi'n eang, yn cael eu hachredu'n briodol ac yn cael eu dathlu'n agored.

Mwy o rieni, gofalwyr a chymunedau'n gwerthfawrogi dysgu gydol oes ac yn ymwneud â chefnogi dysg a sgiliau plant a phobl ifanc ymhob cyfnod.

3.7 Strategaethau Cefn Gwlad

3.7.1 Ysgrifennwyd Strategaeth Adloniant yng Nghefn Gwlad yn 1993 i lywio datblygiad Parciau Gwledig a chyfleusterau adloniadol cysylltiedig eraill yng nghefn gwlad. Roedd Strategaeth Cefn Gwlad Wrecsam (1997), cynllun mwy uchelgeisiol o ran ei gwmpas, yn trin tirwedd, gwarchod natur, mynediad i gefn gwlad, addysg amgylcheddol, rheoli ymwelwyr a chyfranogiad y gymuned. Diweddarwyd hon yn 2002 a phennwyd targedau newydd, parciau gwledig a chynhwyswyd rhai targedau ar y parciau trefol fel rhan o'r strategaeth.

Y strategaethau cefn gwlad hyn yn bennaf sydd wedi llywio datblygiad y parciau gwledig dros yr 16 mlynedd diwethaf, gan alluogi i'r parciau ddatblygu gwasanaethau, cyfleusterau ymwelwyr a gwella ansawdd y tirweddau a gofalu amdanynt. Dechreuwyd rhaglen i adfer a gwella'r parciau trefol yn 2000 ym Mharc Tremhyfryd, gyda Pharc y Ponciau'n dilyn yn 2008/9.

4.0 Pam fod arnom angen parciau ?

Mae llawer o resymau dros ddarparu parciau.

- Mae parciau'n darparu cartrefi pwysig i fywyd gwylt yn ein trefi a phentrefi.
- Mae parciau'n gwella ansawdd y dirwedd, trwy eu coed, coetiroedd, tir glas agored ac adeiladau o safon.
- Mae parciau'n cynorthwyo lleihau effeithiau newid yn yr hinsawdd trwy ostwng effeithiau'r gwres yn yr haf a llifogydd trwy amsugno glaw trwm.
- Gall parciau gynorthwyo amsugno carbon deuocsid a gwella ansawdd yr awyr leol, trwy'r coed a choetir.
- Mae parciau'n darparu cynefinoedd bywyd gwylt, afonydd a phyllau sy'n hawdd cael mynediad atynt i'w hastudio fel rhan o astudiaethau addysgol o'r amgylchedd mewn ysgolion a cholegau ac fel lleoliadau Dysgu Cyfnod Sylfaen a phrofiadau Ysgolion Coedwig.
- Mae parciau'n darparu tir agored hygyrch at wella iechyd a ffitrwydd, trwy gerdded, beicio, marchogaeth a chwaraeon.
- Mae parciau'n darparu cyfleusterau cymunedol a chanolbwynt i weithgareddau cymunedol, fel diwrnodau hwyl a charnifalau.
- Mae parciau'n rhoi cyfleoedd i wirfoddoli a chael profiad ymarferol o natur a gofalu am anifeiliaid.
- Mae parciau'n darparu manau i blant chwarae, dysgu am natur a chrwydro'n ddiogel.
- Mae parciau'n darparu llwybrau diogel i ysgolion heb fynd trwy draffig.
- Mae parciau'n darparu llecynnau glas tawel i bobl fwynhau ac ymlacio ynddynt.
- Mae gan barciau swyddogaeth wrth wella iechyd meddwl a ffyniant pobl.
- Gall tir glas o safon annog busnesau i leoli mewn ardal, trwy ychwanegu gwerth at dai yn y lle hwnnw, rhoi hwb i dwristiaeth a pheri adfywiad economaidd.

5.0 Deddfwriaeth

Mae amrywiaeth o ddeddfwriaeth yn llywio gwaith staff y parciau, gyda rhywfaint ohoni'n cael ei rhestru isod:

- Deddf Parciau Cenedlaethol a Mynediad i Gefn Gwlad 1949
- Deddf Cefn Gwlad 1968
- Deddf Iechyd a Diogelwch wrth Weithio 1974.
- Deddf Cyfrifoldeb Meddianwyr 1957 a 1984
- Deddf Bywyd Gwylt a Cefn Gwlad 1981
- Rheoliadau Cadwraeth (Cynefinoedd Naturiol ac ati) 1994
- Deddf Cefn Gwlad a Hawliau Tramwy 2000

6.0 Disgrifiad o Barciau Wrecsam

6.1 Mae pob un o'r parciau'n wahanol. Parc Gwledig Tŷ Mawr yw'r unig barc gydag anifeiliaid fferm, yn sefyll rhwng Traphont Cefn a'r Ddyfrdwy. Mae canolfan ymwelwyr, siop a chyfleusterau picnic yn y parc. Dolydd heb eu gwella a phorfa yw'r parc yn bennaf, gyda rhwydwaith llwybrau pob tywydd. Parc Gwledig Dyfroedd Alun, hen chwarel tywod a gro, yw'r mwyaf o barciau Wrecsam yn cwmpasu 400 erw ar draws Dyffryn Alun. Mae'r parc yn

gymysgedd o goetir a glaswelltir, gyda chanolfan ymwelwyr, canolfan addysg a chaffi. Mae rhwydwaith helaeth o lwybrau beicio yn y parc.

6.2 Yng Nghanolfan Ymwelwyr a Pharc Melin y Nant mae arddangosfeydd, twnnel tyrchod daear a chyfleusterau da mewn canolfan ymwelwyr, fel toiledau a byrddau picnic ar bwys afon Clywedog.

6.3 Parciau mwy trefol yw'r Parciau, Parc Gwauntyerfyn a Pharc y Ponciau yn gwasanaethu poblogaeth tref fawr. Ailwampiodd Parc y Ponciau yn 2008/9 ac mae'n darparu cyfleusterau ieuencid o safon, fel cyrtiau tennis, trac BMX, parc sglefrio a man chwarae. Mae yno hefyd lawntiau bowlio a phafiliwn a ailwampiodd, addas ar gyfer achlysuron a gweithgareddau. Mae'r Parciau hefyd yn darparu safon uchel o gyfleusterau gyda chyrtiau tennis, lawntiau bowlio, cae pêl-droed, manau chwarae plant a chyfarpar cadw'n heini, ar bwys y rhwydwaith llwybrau.

6.4 Parcdir hanesyddol yw Parc Gwauntyerfyn, gyda llyn canolog, coed a rhwydwaith llwybrau, ynghanol poblogaeth drefol fawr. Mae cyrtiau tennis a lawnt fowlio yno.

6.5 Mae Parc Gwledig Bonc yr Hafod a Pharc Stryt Las yn rhan o safle o ddiddordeb gwyddonol arbennig, oherwydd presenoldeb madfallod dŵr cribog. Hen domen lo fawr yw Bonc yr Hafod, erbyn hyn yn goetir cymunedol. Mae rhwydwaith da o lwybrau, sy'n addas ar gyfer cerddwyr a marchogion, yn rhoi mynediad ar draws y parc.

6.6 Mae Parc Stryt Las yn rhannol ym meddiant Cyngor Bwrdeistref Sirol Wrecsam ac yn rhannol ym meddiant Ymddiriedolaeth Bywyd Gwyllt Gogledd-ddwyrain Cymru. Mae coredau'n rheoli dŵr llyn mawr a chyfres o byllau bach sydd mewn prysgdir. Mae rhwydwaith o lwybrau'n rhoi mynediad da a llwybr rhwng cymunedau.

6.7 Safle pwll glo a adferwyd yw Parc Gwledig Dyffryn Moss, gyda glaswelltir rhwng coetiroedd yn creu parc cul hir rhwng cymunedau trefol. Mae'r parc yn hygyrch ac yn darparu cyfleusterau fel man chwarae plant, dau lyn, un ohonynt dan reolaeth clwb pysgota, a rhwydwaith o lwybrau addas ar gyfer cerdded a beicio.

6.8 Safle cloddio plwm a adferwyd yw Parc Gwledig Pyllau Plwm y Mwynglawdd gydag amgueddfa fwyngloddio a rhwydwaith llwybrau'n rhoi mynediad ar hyd Dyffryn Clywedog.

6.9 Hen safle pwll glo yw Parc Gwledig Bryncunallt. Mae darnau coediog a phorfa a rhwydwaith o lwybrau. O ben uchaf y bryn mae golygfeydd da o'r wlad oddi amgylch.

7.0 Gwerth ecolegol y parciau

7.1 Mae'r parciau'n cynrychioli ardaloedd sylweddol o goetir agored i'r cyhoedd a chynefinoedd bywyd gwyllt yn y Fwrdeistref Sirol. Mae Parc Gwledig Bonc yr Hafod a Pharc Stryt Las yn Safleoedd o Ddiddordeb

Gwyddonol Arbennig, oherwydd presenoldeb madfallod dŵr cribog. Mae Parc Gwledig Dyfroedd Alun yn cwmpasu 400 erw ac yn ffurfio cynefin lled-naturiol pwysig o goetir a glaswelltir fel rhan o dramwyfa Afon Alun. Mae llawer o rywogaethau blodau'n ffynnu ar briddoedd gwael yr hen chwarel tywod a gro. Mae Parc Gwledig Tŷ Mawr yn cynnwys gweirgloddiau pori ar hyd gorlifdir Afon Ddyfrdwy, cynefin sy'n prysur ddiflannu. Mae Melin y Nant a Phyllau Plwm y Mwynglawdd yn gartref i boblogaethau ystlumod, sy'n rhywogaethau gwarchoddedig. Parcdir hanesyddol yw Parc Gwauntyrfyn gyda rhai rhywogaethau coed hŷn pwysig. Mae'r parciau'n cynrychioli cynefinoedd bywyd gwyllt arwyddocaol oherwydd y cyfuniad o goetir, glaswelltir heb ei wella, prysgwydd a nodweddion dŵr.

8.0 Datblygiad y Rhwydwaith Parciau

8.1 Crëwyd parc cyntaf Wrecsam, Y Parciau, yn y cyfnod Edwardaidd ac fe agorodd yn 1910. Daeth Parc y Ponciau i fodolaeth trwy waith gwirfoddolwyr y gymdeithas wirfoddol ryngwladol dros heddwch a Stiwt y Rhos, gan ddefnyddio glowyr lleol a gwirfoddolwyr rhyngwladol yn y Ponciau yn y 1930au. Parcdir hanesyddol yw Parc Gwauntyrfyn a grëwyd yn y 18^{fed} ganrif fel rhan o Stad Foster Cunliffe, ond ni chafodd ei agor i'r cyhoedd tan y 1950au.

8.2 Crëwyd mwyafrif gweddill y rhwydwaith parciau trwy adfer tir a datblygu cyfleusterau twristiaeth gan ddechrau yn y 1970au, ond yn bennaf yn y 1980au.

8.3 Crëwyd Parc Dyffryn Moss trwy gynllun adfer tir sylweddol yn y 1970au cynnar i ddileu creithiau codi glo.

8.4 Crëwyd Parc Gwledig Tŷ Mawr yn 1984 fel sgil-gynnyrch prynu'r tir amaeth i sefydlu cae pêl-droed yn y Cefn. Daeth perchenogaeth y darn tir mawr ym Mharc Gwledig Dyfroedd Alun i fodolaeth ar ôl gorffen cloddio tywod a gro a gweithgareddau claddu gwastraff wedi hynny yn y 1980au.

8.5 Prosiectau adfer ar raddfa fawr oedd Canolfan Ymwelwyr a Pharc Melin y Nant (a grëwyd yn 1989) a Phyllau Plwm y Mwynglawdd, y ddau'n rhan o ddatblygiad twristiaeth mwy yn Nyffryn Clywedog. Roedd y prosiect yn golygu adfer yr hen felin anghyfannedd a thynnu a chynnwys gwastraff cloddio plwm ym Mhyllau Plwm y Mwynglawdd i greu parc wedi'i dirlunio. Sefydlwyd canolfan ymwelwyr ar ochr Gwersyllt Dyfroedd Alun yn 1995.

8.6 Safleoedd codi glo oedd Stryt Las, Bonc yr Hafod a Bryncunallt a gafwyd trwy waith adfer tir yn y 1990au.

9.0 Dosbarthiad y Parciau

9.1 Mae parciau Wrecsam wedi'u crynhoi yn y cylchoedd trefol, gyda rhyw 87% o boblogaeth Wrecsam yn byw o fewn dwy filltir i un o'r prif barciau. Mae Parc Gwledig Dyfroedd Alun yn gwasanaethu cymunedau Gwersyllt, Llai, yr Orsedd a Gresfordd. Mae Canolfan Ymwelwyr a Pharc Melin y Nant yn sefyll ar bwys Coed-poeth.

9.2 Mae Parc Gwledig Pyllau Plwm y Mwynglawdd yn agos at New Brighton, Gwynfryn a'r Mwynglawdd. Mae Parc Dyffryn Moss yn darparu tir glas ar gyfer Brynteg, New Broughton, Brymbo a Gatewen. Darparu ar gyfer Canol y Dref wna Parc Gwaunysterfyn a Pharc Tremhyfryd. Mae Parc Gwledig Bonc yr Hafod o fewn cyrraedd Johnstown, Rhiwabon a Rhostyllen. Parc y Ponciau a Pharc Stryt Las sydd ar gyfer Rhosllannerchrugog, Pen y Cae a'r Ponciau. Mae Parc Gwledig Tŷ Mawr yn darparu ar gyfer ardal Cefn, Acrefair, Trefor a Phlas Madoc ac mae Parc Bryncunallt yn y Waun.

9.3 Yr ardaloedd sydd heb gael eu gwasanaethu gan y prif rwydwaith parciau yw cymunedau mwy gwledig Dyffryn Maelor a Dyffryn Ceiriog.



10.0 Ansawdd a safon y parciau

10.1 Mae ansawdd rheoli a gofalu am barciau Wreccsam wedi gwella dros y 3 blynedd diwethaf, ers mynediad rhai o'r parciau allweddol i'r Dyfarniadau Baner Werdd a'r gwaith gwella yn Y Parciau a Pharc y Ponciau gydag arian Cronfa Dreftadaeth y Loteri.

10.2 Ar hyn o bryd mae 4 o barciau Dyfarniad Baner Werdd yn Wreccsam, sef Dyfroedd Alun, Tŷ Mawr, Melin y Nant a'r Parciau. Y Dyfarniad Baner Werdd yw'r dangosydd cenedlaethol allweddol o reoli parciau'n dda. Mae'r safonau gofynnol ar gyfer parc Baner Werdd yn uchel, o ran rheolaeth ar y safle ac

ymroddiad y staff a'r angen i fod â chynllun rheoli cyfredol yn gefn i hyn ac yn rhoi'r cyfeiriad strategol a rheolaeth gweithrediadau'r parc o ddydd i ddydd.

10.3 Mae cynlluniau rheoli cyfredol ar gyfer y parciau yn Nhŷ Mawr, Dyfroedd Alun, Melin y Nant, Y Parciau, Gwaunysterfyn a'r Ponciau. Mae safon gofalu am y parciau oddi allan i'r Dyfarniadau Baner Werdd yn aros yn dda, gyda'r Gwasanaeth Parciau, Cefn Gwlad a Hawliau Tramwy yn gwneud gwaith i gadw'r safleoedd yn lân a thaclus.

11.0 Dangosyddion Perfformiad

11.1 Nid oes unrhyw ddangosyddion perfformiad cenedlaethol ar gyfer parciau. Caiff niferoedd ymwelwyr, ysgolion, gwirfoddolwyr ac achlysuron eu casglu lle bo modd i roi syniad o ddefnydd y cyfleusterau a gweithgareddau.

12.0 Cyllido'r Parciau

12.1 Daw cyllid i ddatblygu a gwella parciau o amrywiaeth o ffynonellau. Cafwyd cyllid trwy ffynonellau Ewropeaidd, y Cynllun Credyd Treth Tirlenwi, Cyngor Cefn Gwlad Cymru, y Comisiwn Coedwigaeth, yn uniongyrchol oddi wrth Lywodraeth Cynulliad Cymru, Cronfeydd y Loteri, fel Cronfa Dreftadaeth y Loteri a Chronfa Gelfyddyd y Loteri. Cafwyd cyllid hefyd trwy bartneriaid sy'n gallu gwneud cais am arian na all Awdurdodau Lleol ofyn amdano drostynt eu hunain, e.e. Groundwork Wrecsam a Sir y Fflint.

12.2 Mae cyllido trwy'r Grwpiau Cyfeillion eginol yn dod yn bwysicach i gynorthwyo prosiectau penodol. Bydd rhoddion yn dod â symiau bach o arian i gefnogi'r gwaith.

12.3 Mae cymorth grant allanol wedi rhoi'r arian i ddatblygu'r parciau yn ystod y ddau ddegawd diwethaf. Heb y cymorth ariannol hwn, ni fyddai llawer o'r gwelliannau i'r parciau, fel gwell llwybrau, lonydd beicio, cyfleusterau canolfannau ymwelwyr, prosiectau celfyddydau cymunedol, mannau chwarae, llety anifeiliaid a gwaith cadwraeth yn digwydd, am nad oes digon o arian yn y cyllidebau cyllidol i'r parciau wneud y prosiectau hyn.

12.4 Yn ystod 2007/8 cafodd Parc Gwledig Tŷ Mawr £20,000 o gymorth ariannol ar gyfer llwybr newydd mynediad i bawb, cafodd Y Parciau mewn partneriaeth â'r grŵp Cyfeillion gymorth ariannol ar gyfer llwybr ffitrwydd newydd gwerth £15,000 a gosododd Parc Gwledig Dyfroedd Alun lwybr i gynorthwyo'r gweithgaredd Ras dros Fywyd, i gyd trwy gronfa Byw'n Weithgar Cynulliad Cenedlaethol Cymru.

12.5 Yn ystod 2008/9 cafwyd cyllid o hanner miliwn punt o Gronfa Dreftadaeth y Loteri i ailwampio Parc y Ponciau. Rhoddodd Cronfa Dreftadaeth y Loteri £50,000 hefyd i gynorthwyo costau cynlluniau manwl rheoli cadwraeth a datblygu cynulleidfya ym Mharc Gwaunysterfyn. Darparodd y Cynllun Credyd Treth Tirlenwi gyllid o £35,000 am gyfleusterau ieuencid newydd yn y Ponciau. Derbyniodd Canolfan Ymwelwyr Melin y Nant £80,000 o gyllid Ewropeaidd am ganolfan addysg newydd a £10,000 i ddatblygu gardd addysg amgylcheddol mewn partneriaeth â'r Cyngor Cymuned.

12.6 Cost gyllidol rheoli'r 11 parc am flwyddyn yw £450,000, sy'n cynrychioli cost £3.44 y preswlydd. Caiff tua chwarter o gost rheoli a gofalu am y parciau ei gefnogi trwy gynhyrchu incwm a gwaith cymhorthdal.

12.7 Cafwyd incwm o £67,702 yn 2007/8 trwy werthu lluniaeth a chofroddion yn y Canolfannau Ymwelwyr. Mae'r ffigur hwn hefyd yn cynnwys symiau bach o incwm o renti pori, pysgota ac unffurf. Cafwyd grantiau o £43,272 i gefnogi staff yn y gwaith cadwraeth, addysg amgylcheddol a gwirfoddoli yn y parciau oddi wrth Gyngor Cefn Gwlad Cymru.

13.0 Rheoli'r Parciau

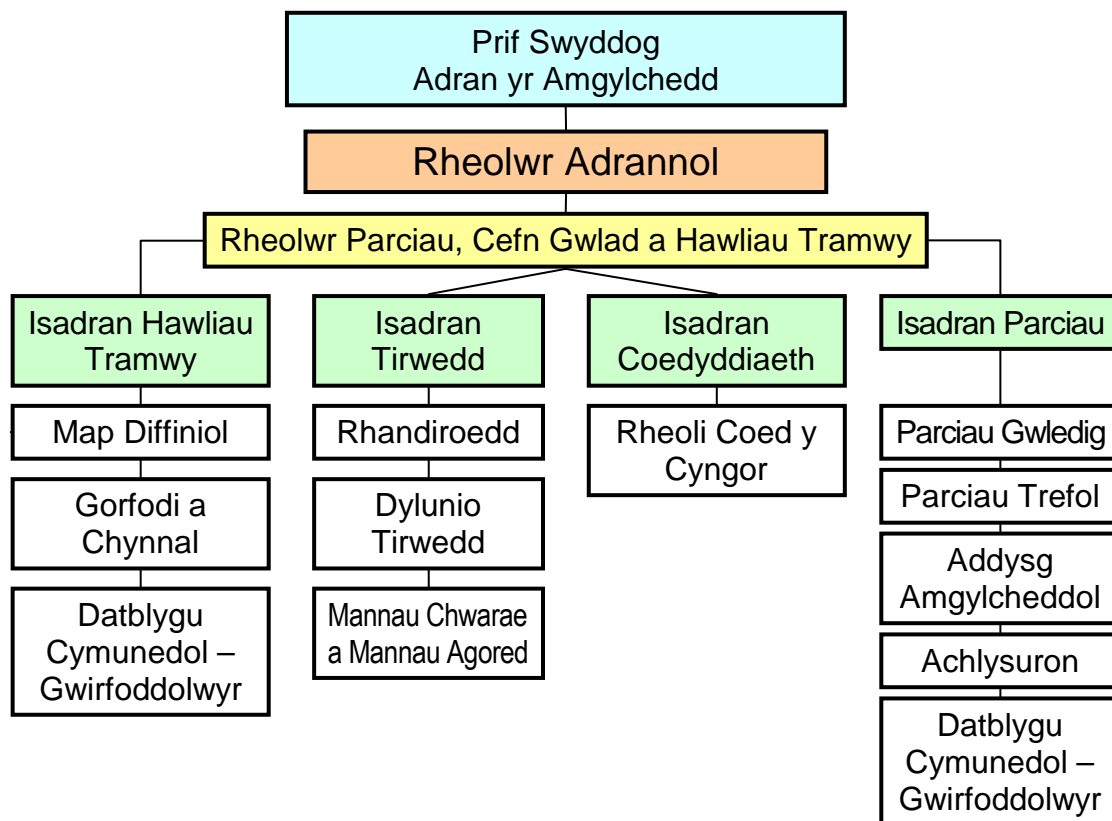

13.1 Isadran Parciau, Cefn Gwlad a Hawliau Tramwy yn Adran yr Amgylchedd sy'n rheoli'r 11 parc. Cynorthwywyr hysbysrwydd sy'n staffio'r tair canolfan ymwelwyr yn Nyfroedd Alun, Tŷ Mawr a Melin y Nant gan roi gwybodaeth, darparu lluniaeth a gwneud dyletswyddau gofalu a gwaith glanhau, yn ôl y gofyn. Mae'r canolfannau ar agor ac wedi'u staffio 7 diwrnod yr wythnos rhwng y Pasg a mis Medi a phenwythnosau'n unig o fis Medi tan y Pasg. Mae Canolfan Addysg ac Ymwelwyr Dyfroedd Alun ar agor ar hyd y flwyddyn.

13.2 Mae 4 parcmon llawn-amser, 2 parcmon rhan-amser, 1 hwsmon, 2 swyddog parciau, 3 aelod o staff cynnal parciau, 2 gynorthwy-ydd hysbysrwydd rhan-amser, 1 cynorthwy-ydd hysbysrwydd llawn-amser a 2 gynorthwy-ydd hysbysrwydd tymhorol. Dau uwch-swyddog parciau a chefn gwlad sy'n rheoli'r gwasanaeth a'r staff, un ar gyfer parciau'r de ac un ar gyfer

parciau'r gogledd. Y Rheolwr Parciau, Cefn Gwlad a Hawliau Tramwy sy'n rheoli'r isadran i gyd (gwelwch y strwythur staffio yn Atodiad 1).

13.3 Y ceidwaid, swyddogion a staff cynnal sy'n gofalu am y parciau o ddydd i ddydd, yn arwain y rhaglen fawr o addysg amgylcheddol ac achlysuron, yn datblygu partneriaethau cymunedol, chwaraeon parc a gwaith cadwraeth, yn annog gwirfoddolwyr i ymwneud â'r parciau ac yn cefnogi'r grwpiau cyfeillion. Maent hefyd yn sicrhau bod y parciau'n lân a thaclus, yn rheoli digwyddiadau a phroblemau yn y parciau, yn rhoi gwybodaeth i ymwelwyr ac yn datblygu cyfleusterau'r parciau.

Mae staff parciau ym Mharc Gwledig Dyfroedd Alun, Canolfan Ymwelwyr a Pharc Melin y Nant, Parc Gwledig Tŷ Mawr, Y Parciau a Pharc y Ponciau. Caiff hanner arall y parciau eu rheoli trwy ymweliadau rheolaidd staff.

14.0 Sgiliau Rheoli Parciau

14.1 Mae rheoli'r parciau'n gofyn amrywiaeth o sgiliau a gallu addasu i wahanol sefyllfaoedd a phroblemau -

- sgiliau garddwriaeth, cynnal tiroedd, ystadau, hwsmonaeth a chadwraeth
- sgiliau rheoli ymwelwyr
- sgiliau cyflwyno
- sgiliau rheoli a datblygu achlysuron cyhoeddus
- sgiliau hysbysu ymwelwyr a dehongli
- sgiliau iechyd a diogelwch a rheoli risg
- sgiliau rheoli gwirfoddolwyr
- sgiliau addysg amgylcheddol
- sgiliau rheoli pobl
- sgiliau datblygu cymunedol
- sgiliau ceisio grantiau
- sgiliau cynllunio a chofnodi rheolaeth safle

14.2 Yn ogystal â'r sgiliau hyn mae ar yr uwch-reolwyr angen -

- sgiliau rheoli a hyfforddi staff
- sgiliau rheolaeth ariannol
- sgiliau ceisio grantiau a rheoli cymhleth
- sgiliau ymgynghori â'r cyhoedd a chyflwyno
- sgiliau cynllunio strategol

15.0 Defnydd o'r Parciau – Niferoedd Ymwelwyr

15.1 Mae'n anodd iawn mesur defnydd ymwelwyr o'r parciau oherwydd nifer y mynedfeydd iddynt. Caiff amrywiaeth o dechnegau eu defnyddio, yn rhedeg o gyfrif ymwelwyr dros gyfnod, i ddefnyddio rhifyddion cerbydau a rhifyddion yn y canolfannau ymwelwyr. Cynyddodd ymweliadau â'r canolfannau ymwelwyr ym Melin y Nant, Tŷ Mawr a Dyfroedd Alun dros y 5 mlynedd diwethaf o 90,910 ar gyfer y 3 canolfan yn y flwyddyn 2003/4 i 204,788 yn y flwyddyn 2007/8.

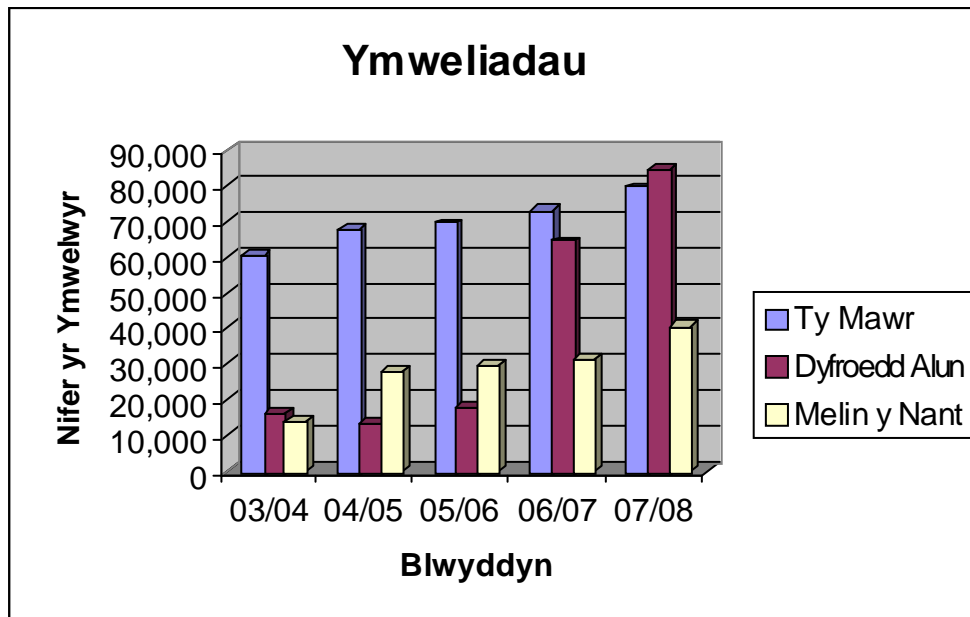

15.2 Gwelwyd y cynnydd mwyaf yng Nghanolfan Ymwelwyr Dyfroedd Alun o 16,172 ymweliad yn 2003/4 i 84,228 yn 2007/8. Caiff ffigurau meysydd parcio eu cofnodi hefyd ym Mharc Gwledig Tŷ Mawr a dwy ochr Parc Gwledig Dyfroedd Alun. Cododd ffigurau meysydd parcio o 38,820 yn 2003/4 ym Mharc Gwledig Tŷ Mawr i 45,784 yn 2007/8. Cynyddodd ffigurau maes parcio ochr Gwersyllt a Llai ym Mharc Gwledig Dyfroedd Alun o 82,850 yn 2003/4 i 117,327 yn 2007/8, gan ei wneud y parc gwledig mwyaf poblogaidd yn Wrecsam o bell ffordd.

15.3 Cofnodwyd ffigurau defnyddio parc trefol Y Parciau ers 2005/6. Maent wedi dangos cynnydd bach, o 325,935 i 348,560. Cofnodwyd Parc y Ponciau'n ddiweddar fel rhan o waith Cronfa Dreftadaeth y Loteri, gyda staff ac ymgynghorwyr yn cyfrif ymwelwyr. Yn 2006, cyn ei ailwampio, defnyddiodd 25,665 o bobl Parc y Ponciau. Ni chofnodwyd nifer ymwelwyr â Pharc Gwaunysterfyn, Parc Bryncunallt, Parc Gwledig Pyllau Plwm y Mwynglawdd, Parc Stryt Las, Parc Gwledig Bonc yr Hafod na Pharc Gwledig Dyffryn Moss.

15.4 O gymryd ffigurau defnyddio canolfan ymwelwyr Melin y Nant, ffigurau meysydd parcio Tŷ Mawr a Dyfroedd Alun a nifer ymwelwyr yr â'r Parciau a Pharc y Ponciau, mae hyn yn rhoi cyfanswm o 578,124 ymweliad â'r 5 parc yn 2007/8. Pe bai cyfrifon wedi cael eu cofnodi ar gyfer y 6 pharc arall, mae'n debygol iawn y byddai'r defnydd blynyddol yn symud tuag at dri chwarter miliwn.

16.0 Defnydd o'r Parciau – Ymwelwyr

16.1 Caiff y parciau eu defnyddio am amrywiaeth eang o resymau, a'r mwyaf cyffredin yw cerdded cŵn, mwynhau'r bywyd gwyllt a'r dirwedd, picnicio a chwarae. Caiff rhai o'r parciau eu defnyddio ar gyfer marchogaeth, pysgota, chwarae golff a diddordebau arbennig eraill. Caiff y parciau eu defnyddio gan bobl i gadw'n heini a gweithgar trwy weithgareddau fel rhedeg, beicio a defnyddio offer cadw'n heini (Y Parciau). Yn rhai o'r parciau mae mapiau cyfrif calorïau fel bod pobl yn gallu cael amcan o'r calorïau y maent yn eu defnyddio

wrth gerdded. Bydd grwpiau ac ysgolion yn defnyddio'r cwrs trywyddu ym Mharc Gwledig Dyfroedd Alun.

16.2 Mae cyfleusterau ieuencid arbennig o dda ym Mharc y Ponciau a thrac BMX dosbarth cyntaf.

16.3 Mae'r parciau'n fannau pwysig lle gall plant fwynhau natur, yn fwd i gyd ac yn gwlychu wrth chwarae yn y coedydd. Mae'r parciau'n darparu llwybrau ag wyneb da iddynt ar gyfer pobl hŷn sydd eisiau cerdded yn rhwydd. Bydd amrywiaeth o wahanol grwpiau'n defnyddio'r Ganolfan Addysg Amgylcheddol ym Mharc Gwledig Dyfroedd Alun ar gyfer hyfforddi neu fel canolfan i fynd allan i ddysgu am fywyd gwyllt ac ecoleg y parciau.

17.0 Defnydd o'r Parciau – Cyfranogiad y Gymuned

17.1 Caiff cyfranogiad y gymuned yn y parciau ei hybu. Mae hwn yn digwydd trwy Grwpiau Cyfeillion y Parciau, sefydlu grwpiau i reoli cyfleuster, fel Clybiau Pysgota Dyffryn Moss a Pharc Gwauntyerfyn neu drwy annog plant (Clwb Ceidwaid Iau Tŷ Mawr) ac oedolion i wirfoddoli. Bydd staff y parciau hefyd yn annog pobl anabl i gynorthwyo gyda gofalu y parciau trwy eu lleoli gyda gofalwyr.

17.2 Mae nifer yr oriau gwirfoddolwyr wedi cynyddu dros yr ychydig flynyddoedd diwethaf o 4,690 yn 2003/4 i 7,325 yn 2007/8. Bydd gwirfoddolwyr yn cynorthwyo gyda glanhau a gofalu am y parciau, cynorthwyo gyda gofalu am anifeiliaid ym Mharc Gwledig Tŷ Mawr, rhywfaint o gymorth gyda phrosiectau a chynnal arolygon a bydd rhai'n gwneud gwaith cadwraeth. Mae'r Clwb Ceidwaid Iau ym Mharc Gwledig Tŷ Mawr yn annog plant i weithio tuag at fathodynau cadwraeth a gofalu am anifeiliaid ac mae'n rhoi cyfle i blant ennill credydau am eu gwaith trwy Brifysgol y Plant.

17.3 Bydd y Grwpiau Cyfeillion yn cefnogi'r parciau trwy godi arian, rhoi cyngor a chefnogaeth i staff y parciau a chynorthwyo gyda digwyddiadau a gweithgareddau.

18.0 Defnydd o'r Parciau – Achlysuron

18.1 Bydd staff y parciau'n cynnal rhaglen achlysuron ar gyfer y cyhoedd, i gynyddu ymwybyddiaeth o'r amgylchedd a hybu defnydd da o'r parciau. Caiff rhyw 100 o achlysuron eu cynnig i'r cyhoedd bob blwyddyn, dan arweiniad swyddogion a cheidwaid y parciau. Mae hyn yn cynnwys troeon tywysedig yng nghefn gwlad, gweithgareddau crefft yn y canolfannau, gwaith bioamrywiaeth fel sgiliau cadwraeth ymarferol a theithiau cerdded tywysedig yn y parciau, gweithgareddau byw'n iach i annog defnyddio'r parciau'n weithredol a diwrnodau hwyl cymunedol.

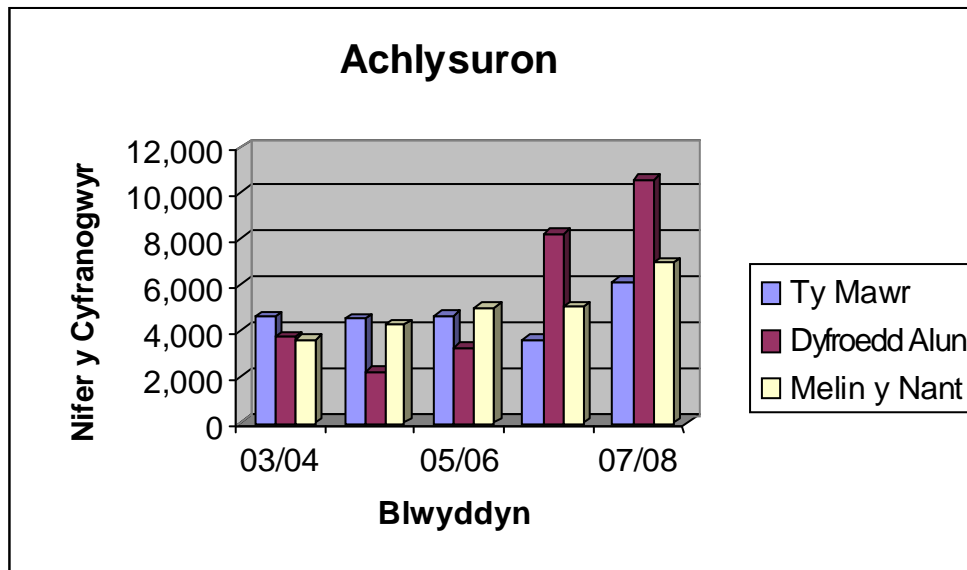

18.2 Mae nifer y bobl sy'n mynychu'r rhaglen achlysuron wedi cynyddu o 10,322 yn 2003/4 i 32,039 yn 2007/8. Bu'r cynnydd mwyaf yng Nghanolfan Ymwelwyr Dyfroedd Alun, ond mae nifer y bobl yn mynychu'r achlysuron yn Nhŷ Mawr a Melin y Nant wedi dyblu. Mae achlysuron Y Parciau hefyd yn hynod boblogaidd gyda 7,987 o bobl wedi bod ynddynt yn 2007/8.

18.3 Rhan o'r rheswm dros y cynnydd mawr mewn achlysuron yw poblogrwydd rhaglen achlysuron yr haf yn y parciau, sy'n denu nifer mawr, a'r cynnydd mewn achlysuron elusennau, fel y Ras dros Fwyd ac apeliadau amrywiol eraill sy'n cael eu llwyfannu yn y parciau.

19.0 Defnydd o'r Parciau – Gwaith Addysg Amgylcheddol

19.1 Mae rhaglen addysg amgylcheddol yn cael ei harwain gan geidwaid a swyddogion y parciau ar gyfer ysgolion. Nod y gwaith ysgol yw datblygu perthynas gydol oes plant â'r parciau, trwy ymweliadau ysgol a gwaith cwricwlwm. Caiff rhaglen Ysgolion Coedwig ei chynnig hefyd i ysgolion er mwyn datblygu ymwybyddiaeth o goedydd a mwynhau bod yn yr awyr agored. Mwyafrif yr ymweliadau ysgolion dan arweiniad staff yw disgyblion Cyfnodau allweddol 1 a 2. Fel arfer, mae ymweliadau Ysgolion Uwchradd ac Addysg Bellach ac Addysg Uwch dan arweiniad eu staff eu hunain.

19.2 Mae ffigurau ymweliadau addysgol Cyfnod Allweddol 1 a 2 â'r parciau wedi aros yn gymharol gyson. Y ffigurau ar gyfer 2003/4 oedd 5773 o ddisgyblion, a ostyngodd ychydig i 5289 yn 2007/8.

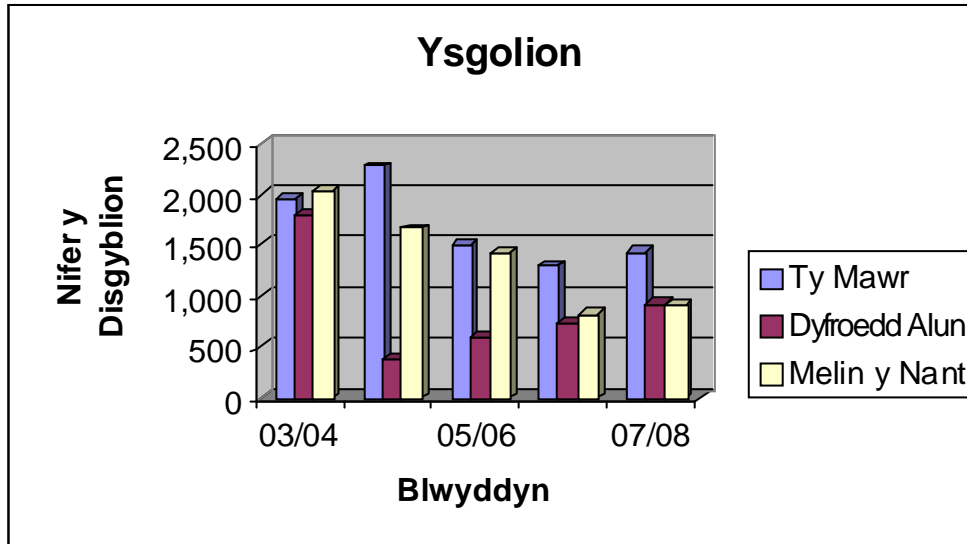

19.3 Faint o staff sydd ar gael i arwain y rhaglen ysgolion yw'r prif ffactor sy'n cyfyngu ar nifer yr ysgolion sy'n ymweld â'r parciau. Mae ysgolion wedi dangos hefyd rhywfaint o gyndynrwydd i ddefnyddio'r parciau ar eu pennau'u hunain ar gyfer gwaith addysgol, heb gymorth staff sy'n darparu gweithgareddau hollol addas i'r cwricwlwm.

20.0 Poblogaeth ac iechyd

20.1 Poblogaeth Wrecsam yw tua 131,900 (amcangyfrif canol blwyddyn 2005).

20.2 O ran iechyd cyffredinol y boblogaeth, amcangyfrifodd Arolwg Adnoddau Teuluol 2003/04 fod 28% o'r boblogaeth oedolion (16 oed a hŷn) yng Nghymru yn anabl, mewn cymhariaeth â chyfartaledd o 21% ar hyd a lled Cymru, Lloegr a'r Alban. Gan dybio nad oes amrywiad lleol arwyddocaol, yr amcangyfrif yw bod 24,263 o oedolion anabl yn Wrecsam. Mae Cyfrifiad 2001 yn dangos bod gan 27,567 o bobl yn Wrecsam (pob oed) "salwch hirdymor cyfyngol" (Strategaeth Iechyd a Ffyniant Wrecsam 2008).

20.3 Yn 2005 amcangyfrifwyd fod poblogaeth Wrecsam 4% yn uwch nag yr oedd yn 1996. Roedd cynnydd sylweddol at ei gilydd yn yr haen oedran 45-64 h.y. 13% yn uwch yn 2005 nag yn 1996. Yn yr haen oedran 85 a hŷn mae'r cynnydd mwyaf at ei gilydd, sef 27.7% ers 1996. Mae disgwyl i'r haen oedran 75 a hŷn gynyddu 50% ar hyd a lled Gogledd Cymru erbyn 2023 (Strategaeth Iechyd a Ffyniant Wrecsam 2008).

20.4 O ran gweithgarwch corfforol y boblogaeth, hysbyswyd llai o weithgarwch corfforol yn Wrecsam (25.4%) mewn cymhariaeth â Chymru (29.0%). Mae'n ymddangos bod dros hanner (54%) yr oedolion sy'n byw yng Nghymru'n rhy drwm neu'n dew iawn. Y ganran yn Wrecsam yw 56.7% (Strategaeth Iechyd a Ffyniant Wrecsam 2008).

20.5 Mae'r ffigurau hyn yn awgrymu bod anabledd gan ganran uchel o'r boblogaeth yn Wrecsam, bod y boblogaeth leol yn cynyddu a bod y cynnydd mwyaf mewn pobl hŷn. Nid yw gweithgarwch y boblogaeth yn uchel iawn ac mae dros hanner poblogaeth Wrecsam yn rhy drwm. Mae'n anoddach mesur

y newidiadau yng nghymysgedd y boblogaeth gan ei bod yn anodd gwybod beth y maint y boblogaeth ethnig lleiafrifol.

20.6 Mae cymunedau ethnig lleiafrifol wedi hen sefydlu yn Wrecsam gyda pheirianwaith cefnogi eisoes gan gynnwys y cymunedau Ffilipinaidd a Moslemaidd. Fodd bynnag, mae heriau arbennig yn wynebu Wrecsam oherwydd y newidiadau diweddar yn y boblogaeth. Mae cyfansoddiad demograffig y Fwrdeistref Sirol wedi newid yn sylweddol dros y ddwy flynedd diwethaf, gyda nifer cynyddol o ymfudwr yn dod yma i fyw a gweithio. Mae'r rhain yn cynnwys ymfudwyr economaidd, ceiswyr lloches a phobl gyda statws ffoadur cydnabyddedig. Hefyd bu cymuned sylweddol o Sipsiwn a chrwydrwyr Gwyddelig yn Wrecsam ers llawer blwyddyn. Yn y ddwy flynedd diwethaf y grwpiau mwyaf fu ymfudwyr economaidd o Bortiwgal ac, yn fwy diweddar, o ddarpar aelod-wladwriaethau'r UE, yn enwedig Gwlad Pwyl. (Strategaeth Cydlynu Cymunedol 2008).

Ymgynghori

21.0 Pwy sydd ac sydd heb fod yn defnyddio'r Parciau?

21.1 Gwnaed arolwg o ddefnyddwyr y parciau yn 2008 ym Mharc Gwledig Tŷ Mawr, Canolfan Ymwelwyr Melin y Nant a Pharc Gwledig Dyfroedd Alun. Gwnaed yr arolygon rhwng mis Mai a mis Awst yn gynwysedig, i gwmpasu misoedd yr haf. Bu cryn ymgynghori fel rhan o brosiectau Cronfa Dreftadaeth y Loteri ym Mharc Gwauntyerfyn (astudiaeth Ryder Landscapes 2008) a Pharc y Ponciau (Ferguson McIlveen 2007) yn 2007 a 2008. Ymgynghorwyd â defnyddwyr ac eraill yng Nghefn Mawr yn agos at Barc Gwledig Tŷ Mawr fel rhan o astudiaeth gwrs gan A. Holroyd yn 2008 (gwelwch Atodiad 1 i gael rhagor o wybodaeth).

21.2 O'r gwaith ymgynghori, mae'n amlwg bod teuluoedd gyda phlant a cherddwyr cŵn yn ddefnyddwyr allweddol o'r parc. Bydd pobl o bob oed, dynion a merched fel ei gilydd, yn defnyddio'r parc, ond mae defnydd yn lleihau dros 75 oed. Mae rhai parciau'n denu pobl ifanc oherwydd eu cyfleusterau ieuentid o safon, fel Y Parciau a Pharc y Ponciau.

21.3 Bydd niferoedd rhesymol o bobl anabl yn ymweld â'r parciau, gyda rhyw 8-10% yn nodweddiadol o bobl a holwyd yn dweud bod ganddynt anabledd. Mae'n ymddangos mai'r grwpiau heb gynrychiolaeth ddigonol yw pobl hŷn yn gyffredinol, merched yn eu harddegau, oedolion gyda phlant annibynnol ac oedolion cyn dechrau teulu. Mae'n ymddangos bod lleiafrifoedd ethnig yn defnyddio'r parciau yn unol â ffigurau cyfrifiad y boblogaeth leol.

21.4 Mae pobl sy'n ymweld â'r parciau'n tueddu i fod yn ddefnyddwyr aml, gyda thraean yr ymwelwyr yn defnyddio'r parciau bob wythnos a chwarter yn eu defnyddio bob mis. Mae'r ffigur hwn yn uwch fyth yn rhai o'r parciau sy'n hawdd eu cyrraedd ar draed, fel Parc Gwauntyerfyn a Pharc y Ponciau.

21.5 Teithiodd fymryn dan 80% o ymwelwyr i'r parc mewn car, cymrodd 83% dan hanner awr i deithio i'r parc ond, o fewn y ffigur hwn, teithiodd 40% mewn car, er eu bod yn byw o fewn 10 munud i'r parc mewn car.

21.6 Y pedwar gweithgaredd mwyaf poblogaidd oedd mynd am dro, cael tipyn o awyr iach, mwynhau'r bywyd gwyllt ac ymlacio. Roedd defnyddio cyfleusterau chwarae, picnicio a mynychu achlysuron yn bwysig hefyd. Arhosodd hanner yr ymwelwyr rhwng 1 awr a 2.

21.7 Roedd oddeutu 40% o ymwelwyr wedi clywed am y parciau ar lafar ond, ar ôl hynny, roeddent wedi clywed am y parciau mewn pob math o ffyrdd, fel arwyddion ffyrdd, papurau newydd a thafleuni parciau. Nid oedd yn ymddangos bod pobl yn defnyddio'r we na radio lleol i gael gwybod am y parciau. Roedd dros 90% o bobl yn fodlon ar y canolfannau ymwelwyr, a mynegwyd llawer o fodlonrwydd gyda'r toiledau, lluniaeth, llwybrau, gwybodaeth a roddwyd a'r staff.

21.8 Dangosodd Arolwg Llais y Bobl 2006, sy'n sampl gynrychiadol o'r bobl yn byw ym Mwrdeistref Sirol Wrecsam, mai Parciau a Mannau Agored yw cyfleusterau'r Cyngor sy'n cael eu defnyddio amlaf. Roedd mwy nag un ymhob deg o atebwyr (13%) yn eu defnyddio bron bob dydd, a chwarter arall yn eu defnyddio o leiaf unwaith yr wythnos (27%). Dim ond 6% o'r atebwyr sydd erioed wedi defnyddio un o barciau neu fannau agored Cyngor Bwrdeistref Sirol Wrecsam. Mae defnyddwyr aml y parciau gryn dipyn yn fwy tebygol o fod yn 25-44 oed gyda 14% o'r grŵp hwn yn eu defnyddio bob dydd a thraean arall (33%) yn gwneud hynny o leiaf unwaith yr wythnos.

21.9 Mae aelwydydd gyda phlant fymryn yn fwy tebygol o ddefnyddio'r manau agored hyn na'r rhai heb blant, ond roedd y gwahaniaeth allweddol o ran amllder eu defnyddio ymhlith trigolion anabl. Dywedodd un o bob pump o atebwyr anabl (19%) eu bod yn ymweld â pharciau bron bob dydd, yr uchaf o unrhyw grŵp demograffig. Felly, er bod defnyddwyr anabl yn defnyddio'r parciau a manau agored yn aml, maent yn dal i ystyried eu hansawdd yn gymharol wael (Llais y Bobl - Arolwg 7 *BMG Research* 2006).

22.0 Ymgynghori â'r gymuned ar gryfderau, gwendidau a chyfleoedd y parciau

22.1 I gael barn pobl ar y pethau yr hoffent ac a oedd yn gas ganddynt ynghylch y parciau ac y byddent yn hoffi eu newid, ymgynghorwyd â grwpiau Cyfeillion y Parciau, cyfarfod Grŵp Wrecsam Hygyrch a phlant o ysgolion a Chlwb Ceidwaid Iau.

22.2 Cyfeillion y Parciau

22.2.1 Roedd Cyfeillion Parc Gwaunyterfyn, Parc Gwledig Tŷ Mawr, Y Parciau, Parc y Ponciau, a Melin y Nant yn rhan o'r broses ymgynghori. Y cryfderau allweddol oedd gan y parciau i'w cynnig oedd y golygfeydd, mynediad rhwydd, cyfleusterau diogel, manau chwarae, lawntiau bowlio ac ardaloedd i bobl anabl ymarfer ynddynt. Cryfderau allweddol y gwasanaeth a ddarparwyd oedd y rhaglenni achlysuron ac addysg, rhaglenni teithiau cerdded, staff cyfeillgar a'r prosiect Pŵer Pedlo ym Mharc Gwledig Dyfroedd Alun.

22.2.2 Roedd gwendidau allweddol y parciau'n cynnwys toiledau (angen eu gwella neu brinder ohonynt), ysbwriel, baw cŵn, ymddygiad

gwrthgymdeithasol a chyfleusterau parcio ceir. Gwendidau ar yr ochr wasanaethu oedd diffyg staff a cheidwaid a gwasanaeth parciau prin o arian.

22.2.3 Roedd newidiadau yr oedd y Cyfeillion eisiau eu gweld yn fwy amrywiol yn dibynnu ar y parc. Mannau chwarae oedd un maes allweddol i'w wella ac, unwaith eto, mwy o geidwad ac achlysuron.

22.2.4 Bygythion i'r parciau oedd fandaliaeth, baw cŵn, toriadau cyllideb a staff a chwotgi ar gynnal a chadw. Roedd rhai o Gyfeillion y Parciau'n rhannu bygythiad adeiladu ar y parciau.

23.0 Ymgynghori â Phlant

23.1 Ymgynghorwyd â Cheidwaid Iau Tŷ Mawr, bu Consortiwm Bryn Alun (7 ysgol) yn ymgynghori â phlant ynghylch Parc Dyffryn Moss ac ymgynghorwyd â rhai o ysgolion Gwersyllt i gael sampl o farn plant ar y parciau.

23.2 Roedd plant yn hoffi'r bywyd gwyllt yn y parciau, yn mwynhau'r anifeiliaid (yn Nhŷ Mawr) ac yn mwynhau cerdded, beicio a physgota yn y parciau.

23.3 Nid oeddent yn hoffi baw cŵn, ysbwriel ac, yn rhyfeddol, ardaloedd gwlyb a lleidiog. Consortiwm Bryn Alun roddodd y farn fwyaf canolbwyntiedig ar yr hyn oeddent am ei weld yn cael ei wella ym Mharc Gwledig Dyffryn Moss, sef mwy o finiau a biniau baw cŵn, glanhau'r llyn, toiledau, gwell cysgod, mynediad i gadeiriau olwynion a hysbysfyrdau.

24.0 Ymgynghori â Fforwm Mynediad Wrecsam

24.1 Gofynnwyd i Fforwm Mynediad Wrecsam beth oedd y rhwystrau i bobl anabl wrth ymweld â'r parc. Roedd mynediad i gadeiriau olwynion yn broblem yn rhai parciau, oherwydd rhwystrau parc; roedd beiciau'n peri pryder i rai pobl anabl sy'n methu eu clywed na'u gweld yn hawdd iawn; roedd adeiladau hygyrch yn bwysig gyda Melin y Nant ar ddwy lefel; lle hygyrch i eistedd; ac offer chwarae. Ystyriwyd bod baw cŵn yn rhwystr.

24.2 Hoffai aelodau'r fforwm y golygfeydd, natur drwsiadus y parciau a llonyddwch y lleoedd. Ystyriwyd bod Canolfan Ymwelwyr a chaffi Dyfroedd Alun yn dda gyda'i gyfleuster Pŵer Pedlo a chaffi dan reolaeth y Gwasanaethau Cymdeithasol. Roedd y staff yn y parciau'n gymwynasgar a chwrtais, defnydd cymysg Y Parciau ac roedd y cyfle i fwynhau cyngherddau am ddim yn rhagorol.

24.3 Roedd gwendidau'n cynnwys baw cŵn, ysbwriel, yr angen am Geidwad ymhob safle, tywyswyr sain efallai, mwy o le i eistedd a goleuo. Roedd sut i wella'r parciau a lleihau rhwystrau'n cynnwys syniadau fel gwell gwybodaeth am hygyrchedd parciau, gwell toiledau a chyfleusterau lluniaeth a chysylltiadau â'r Agenda Iechyd a Ffyniant.

25.0 Sylwadau Staff

25.1 Gofynnwyd i staff y parciau am eu barn ar y parciau. Ymhlith y cryfderau a gynigiwyd oedd y gwasgariad daearyddol, y ffaith bod nodweddion pob parc yn wahanol, safon y faner werdd mewn 4 parc, y mynediad da i bobl a

chydreddoldeb ac amrywiaeth y defnydd, gyda phawb yn cael eu trin yn deg. O ran y gwasanaeth, cost isel achlysuron a gweithgareddau, dewis da o achlysuron, bod y parciau ar agor drwy'r dydd bob dydd a phwysigrwydd y gwaith gyda gwirfoddolwyr, pobl anabl a'r ysgolion. Roedd gallu codi arian a gweithio gyda grwpiau cymunedol yn bwysig hefyd.

25.2 Roedd gwendidau'n cynnwys, cyfleusterau gwael yn rhai parciau, fel toiledau yn Nhŷ Mawr, Dyffryn Moss ac ochr Llai Dyfroedd Alun. Diffyg parcio ar adegau prysur ym mharciau prysur Tŷ Mawr, Melin y Nant, Dyfroedd Alun a Gwauntyterfyn. Gall baw cŵn a chŵn heb fod dan reolaeth fod yn broblem. Roedd gwendidau'r gwasanaeth parciau'n cynnwys dim digon o staff, gweithio'n unig a'r gwasanaeth yn ddewisol a hawdd ei gwtogi.

25.3 Mae cyfleoedd yn cynnwys y gall y parciau gynorthwyo agendâu newid yn yr hinsawdd a byw'n iach; mae parciau'n ddi-dâl; mae mwy o gyfle i'r gymuned gyfranogi yn y parciau; mae cyfle i gael busnes i gyfranogi ac ymwneud â gwirfoddoli. Mae bygythion yn cynnwys cwtogi ar staff, diffyg cefnogaeth i'r gwaith, gwerthu llecynnau glas ac ymddygiad gwrthgymdeithasol.

26.0 Crynodeb o'r Ymgynghori

26.1 Mae'r ymgynghori'n awgrymu bod y bobl sy'n eu defnyddio'n gwerthfawrogi'r parciau'n fawr. Maent yn mwynhau'r bywyd gwyllt, y golygfeydd, y tawelwch, y mynediad rhwydd a'r cyfleusterau da yn rhai o'r parciau. Mae'n ymddangos bod baw cŵn ac ysbwriel (yn rhai parciau) yn pryderu pobl a hefyd bod angen gwell gwybodaeth a gwell cyfleusterau (yn rhai parciau). Mae pobl yn ystyried y staff yn gymwynasgar a chyfeillgar. Mae'r rhaglen achlysuron a gwaith addysgol yn boblogaidd. Nodwedd allweddol arall o'r gwaith ymgynghori â grwpiau yw'r dymuniad i gael ceidwaid ymhob parc.

26.2 Mae'n ymddangos bod parciau'n boblogaidd gyda mwyafrif y defnyddwyr, yn enwedig pobl anabl, ond bod gan y grŵp hwn rai pryderon ynghylch ansawdd y parciau.

27.0 Nodau'r strategaeth

- **Nod – gofalu am y dirwedd a'r dreftadaeth**
- **Nod – gwarchod bywyd gwyllt**
- **Nod – cynnwys y gymuned ac ymgynghori â hi**
- **Nod – ehangu defnydd o'r parciau**
- **Nod – gwella cyfleusterau ymwelwyr a chodi safonau**
- **Nod – annog y gymuned leol i ddod yn fwy egniol**
- **Nod – rhoi gwybodaeth**
- **Nod – cynyddu ymwybyddiaeth o'r amgylchedd a gweithio gyda gwirfoddolwyr**
- **Nod – datblygu staff a gwirfoddolwyr**

Cynllun Gweithredu – Cyflawni'r Strategaeth

28.0 Nod – gofalu am y dirwedd a'r dreftadaeth

28.1 Mater perthnasol

Mae coed, coetiroedd a phorfeydd yn cynnal bywyd gwyllt, yn gwella ansawdd y dirwedd leol ac yn gwneud cyfraniad sylweddol at yr amgylchedd ehangach. Mae gwerth ein parcdir o ran treftadaeth yn bwysig i bobl leol, mae parcdir Gwaunysterfyn wedi aros yn gymharol ddigyfnawid am y 200 mlynedd diwethaf, mae'r Parciau'n dal i deimlo fel Parc Edwardaidd a grëwyd bron i 100 mlynedd yn ôl. Mae tirwedd dyffryn coediog Clywedog o gwmpas Melin y Nant yn dawel, gan greu ymdeimlad o fod ynghanol cefn gwlad, er nad yw ond ychydig filltiroedd o Goed-poeth. Eto, mae tirwedd yn newid a hynny'n gyflym; plannwyd coetir cymunedol ar ochr Gwersyllt i Barc Gwledig Dyfroedd Alun yn y 1990au cynnar ac mae eisoes yn goetir datblygedig iawn. Mae creithiau mwyngloddio'r gorffennol Parc Gwledig Bonc yr Hafod, Parc Gwledig Pyllau Plwm y Mwynglawdd a Pharc Gwledig Dyffryn Moss wedi gwella ac maent erbyn hyn yn ymdoddi i'r dirwedd oddi amgylch. Bydd tirweddau'n datblygu ac yn newid, a'r her yw penderfynu a yw'r newid er gwell neu er gwaeth.

Datganiadau Polisi

28.2 Polisi – byddwn yn rheoli tirweddau'r parciau fel ag i gadw eu cymeriad unigol ac amddiffyn a gwarchod parcdir hanesyddol Gwaunysterfyn, y Ponciau a'r Parciau.

28.3 Polisi – trwy'r broses gynllunio byddwn yn ceisio defnyddio deunyddiau a dylunio adeiladau sy'n ystyriol o'r amgylchedd lleol wrth ddylunio cyfleusterau newydd.

28.0 Nod – gofalu am y dirwedd a'r dreftadaeth				
Pwynt Gweithredu	Targed	Blaenoriaeth	Partneriaeth	Cost
Byddwn yn cadw tirwedd hanesyddol Gwaunysterfyn trwy dynnu coed diweddar a blannwyd yn amhriodol a phlannu o'r newydd lle bo angen.	Tynnu'r coed erbyn 2012.	Canolig.	CBSW	Amser staff, heblaw ar gyfer trawsblannu (costau heb eu mesur).
Byddwn yn cadw tirwedd hanesyddol Gwaunysterfyn trwy ailosod gwely'r llyn.	Dibynnol ar gynnig CDL - 2011.	Uchel.	CBSW / CDL	£375,000
Byddwn yn cadw tirwedd hanesyddol Y Parciau a Pharc y Ponciau trwy sicrhau bod plannu coed a datblygu cyfleusterau ar y safle'n briodol ac yn cadw at y cynllun rheoli.	Plannu coed newydd i ddilyn canllawiau rheoli coed Cynlluniau Rheoli Y Parciau a'r Ponciau.	Canolig.	CBSW	Dibynnol ar nifer y coed gaiff eu plannu a'r cyfleusterau gaiff eu datblygu.

29.0 Nod – gwarchod bywyd gwyllt

29.1 Mater perthnasol

Mae'r parciau'n cynrychioli cynefinoedd bywyd gwyllt hygyrch pwysig i bobl. Mae Parciau Gwledig Stryt Las a Bonc yr Hafod yng nghalon yr ardal drefol a chawsant eu dynodi fel Safleoedd o Ddiddordeb Gwyddonol Arbennig ac Ardaloedd Cadwraeth Arbennig. Mae Gwarchodfa Natur Leol ym Mharc Gwledig Dyfroedd Alun, yr unig GNL a ddynodwyd yn y rhwydwaith parciau. Mae'r parciau'n ffurfio rhan o'r tramwyfeydd bywyd gwyllt a choridorau gwyrdd ar draws y Fwrdeistref Sirol a byddai modd gwella eu gwerth fel cynefin heb gostau mawr, gyda newidiadau ar raddfa fach yn eu gofal. Er mwyn rheoli cynefinoedd bywyd gwyllt yn well, mae angen gwell gwybodaeth am y rhywogaethau sy'n byw ynddynt. Mae modd cyflawni hyn trwy wybodaeth o arolygon ac yna gall hyn borthi cynlluniau rheoli'r safleoedd.

Caiff bywyd gwyllt ei roi fel un o'r rhesymau pwysicaf dros ymweliadau pobl â'r parciau. Eto, gall nifer mawr yr ymwelwyr a'u cŵn beri problem i rywfaint o fywyd gwyllt, yn enwedig adar sy'n nythu ar lawr. Mae'n anodd cydbwyso anghenion bywyd gwyllt a phobl, ond mae angen annerch rhoi sylw i hyn rhag bod rhywogaethau bywyd gwyllt yn dioddef.

Mae rhai o'r darnau mwyaf o goetir agored i'r cyhoedd ym mharciau Wrecsam ac maent yn werthfawr i fywyd gwyllt ac yn nodweddion allweddol o'r dirwedd. Mae'n bwysig ein bod yn gofalu am ein coetiroedd trwy eu rheoli'n weithredol. Mae hyn yn golygu teneuo coetir, bondocio coed a gwarchod cynefinoedd pwysig, fel pren marw ar ei draed ac ar y llawr.

Datganiadau Polisi

29.2 Polisi – byddwn yn gweithio i gydbwyso anghenion bywyd gwyllt sy'n byw yn y parciau â'r bobl sy'n ymweld â'r parciau ac yn eu defnyddio.

29.3 Polisi – byddwn yn rheoli cynefinoedd yn weithredol i warchod a chadw rhywogaethau bywyd gwyllt.

29.4 Polisi – byddwn yn ceisio cael gwell dealltwriaeth o'r bywyd gwyllt sy'n byw yn y parciau trwy gynnal arolygon.

29.5 Polisi – byddwn yn rheoli coetiroedd y parciau i wella eu gwerth i fioamrywiaeth.

29.0 Nod – gwarchod bywyd gwyllt				
Pwynt Gweithredu	Targed	Blaenoriaeth	Partneriaeth	Cost
Byddwn yn gwella gwerth fel cynefin glaswelltir priodol yn y parciau trwy newid cyfundrefn torri'r glaswellt.	Gwneud gwaith rhagbrofi ym Mharc Gwauntyrfyn a'r Parciau yn 2010/2011.	Canolig.	Parciau CBSW.	Amser staff.
Byddwn yn gweithio i wella gwybodaeth am rywogaethau yn y	1. Cwblhau / diweddarau arolygon rhywogaethau	Canolig.	CBSW / Gwirfoddolwyr / grŵp LBAP /	Amser staff / amser

29.0 Nod – gwarchod bywyd gwyllt				
Pwynt Gweithredu	Targed	Blaenoriaeth	Partneriaeth	Cost
parciau trwy gynnal arolygon.	<p>planhigion mewn 3 pharc erbyn 2012.</p> <p>2. Cwblhau arolwg glöynnod byw mewn 2 barc erbyn 2011.</p> <p>3. Cwblhau adolwg ehedyddion yn Nyfroedd Alun a Bonc yr Hafod erbyn 2011.</p> <p>4. Cwblhau arolwg chwistlod y dŵr ym Melin y Nant, Dyfroedd Alun a Thŷ Mawr erbyn 2012.</p> <p>5. Dal i gael gwybodaeth o arolwg y fadfall ddŵr gribog yn safle diddordeb gwyddonol arbennig Parc Gwledig Bonc yr Hafod a Pharc Stryt Las.</p>		Parciau.	gwirfoddolwyr.
Byddwn yn ystyried canlyniadau'r arolygon ehedyddion i benderfynu a ydym am gyflwyno polisi gwirfoddol cŵn ar dennyn mewn mannau lle mae adar yn nythu, yn ystod y tymor.	Adolygu canlyniadau - 2011	Canolig.	Parciau CBSW.	Amser staff / gwirfoddolwyr.
Byddwn yn ystyried canlyniadau'r arolwg chwistlod y dŵr ym Mharc Gwledig Dyfroedd Alun a Pharc Gwledig Tŷ Mawr i benderfynu a oes angen newid rheolaeth glannau afonydd.	Adolygu canlyniadau - 2012	Canolig.	Grŵp LBAP / Parciau.	Amser staff / gwirfoddolwyr.
Byddwn yn rhoi coetiroedd y parciau yng Nghynllun Grantiau Coetir priodol y Comisiwn Coedwigaeth i ganiatáu rheoli'r coetiroedd yn weithredol am eu gwerth i adloniant, bywyd gwyllt a thirwedd.	<p>1. Rhoi Parc Gwledig Dyfroedd Alun, Parc Dyffryn Moss a Pharc Gwledig Bonc yr Hafod yn y Cynllun Grantiau Coetir erbyn 2014.</p> <p>2. Rhoi Parc Gwledig Tŷ Mawr a choetiroedd eraill yn y Cynllun Grantiau Coetir erbyn 2015.</p>	Canolig.	Parciau CBSW.	Heb ei fesur (grantiau).

30.0 Nod – ymgynghori â'r gymuned a'i chynnwys

30.1 Materion perthnasol

Wrth wneud datblygiadau sylweddol i'r parciau mae'n bwysig ymgynghori â'r gymuned leol a grwpiau â diddordeb i sicrhau bod pobl yn deall beth sy'n cael ei gynnig a pham. Gall Grwpiau Cyfeillion y Parciau fod yn ddefnyddiol wrth roi cyngor ar faterion lleol ac awgrymu ffyrdd o wella a datblygu'r parciau. Mae'n bwysig hybu datblygiad grwpiau lleol sy'n gallu rheoli cyfleusterau, fel Clybiau Pysgota, fel bod pobl leol yn gallu teimlo eu bod yn ymwneud â gofalu am eu parciau lleol. Mae'n bwysig cynnwys grwpiau diddordeb eraill fel pobl ifanc a phobl anabl i weithio fel partneriaid er mwyn datblygu eu dealltwriaeth a gwybodaeth am barciau.

Datganiadau Polisi

30.2 Polisi – byddwn yn ymgynghori â'r gymuned leol wrth wneud datblygiadau sylweddol i'r parciau.

30.3 Polisi – byddwn yn cynnal arolygon ymwelwyr rheolaidd mewn parciau dethol er mwyn dod i ddeall barn y defnyddwyr.

30.4 Polisi – byddwn yn hybu cyfranogiad y gymuned yn y parciau.

30.5 Polisi – byddwn yn gweithio gyda chymunedau lleol a grwpiau diddordeb i ffurfio partneriaethau i wella cyfleusterau'r parciau a chynnwys pobl â diddordeb wrth ddatblygu'r parciau.

30.0 Nod – ymgynghori â'r gymuned a'i chynnwys				
Pwynt Gweithredu	Targed	Blaenoriaeth	Partneriaeth	Cost
Byddwn yn ymgynghori â defnyddwyr parciau a Grwpiau Cyfeillion yn rheolaidd i gael eu barn ar sut mae'r parciau'n cael gofal a sut fyddent yn hoffi gweld y parciau'n datblygu ac yn gwella.	1. Ymgynghori ar y parciau i'w gwblhau trwy arolygon ymwelwyr mewn parciau dethol bob 2 flynedd. 2. Ymgynghori'n rheolaidd â Grwpiau Cyfeillion ar welliannau a datblygiadau i'r parciau.	Uchel.	Parciau CBSW.	Amser staff.
Byddwn yn cefnogi Grwpiau Cyfeillion y Parciau ac yn hybu datblygiad iach y grwpiau.	Cyfredol (gwelwch gynlluniau rheoli'r parciau).	Uchel.	Parciau CBSW.	Amser staff.
Byddwn yn ystyried sut all y gymuned leol ymwneud mwy â gofalu am y parciau a dal i hybu ymgyrchoedd glanhau cymunedau a chefnogi Clybiau Pysgota Gwaunysterfyn a Dyffryn Moss.	Cyfredol (gwelwch gynlluniau rheoli'r parciau).	Uchel.	Parciau CBSW.	Amser staff.
Byddwn yn gweithio gyda	Ar sail prosiect (ni	Canolig.	Parciau	Amser

30.0 Nod – ymgynghori â'r gymuned a'i chynnwys

Pwynt Gweithredu	Targed	Blaenoriaeth	Partneriaeth	Cost
Swyddogion Datblygu Cymunedol CBSW i hwyluso ffurfio partneriaethau gyda grwpiau â diddordeb a chymunedau â diddordeb mewn gweithio gyda ni i ddatblygu a gwella'r parciau.	phennwyd targed).		CBSW / Swyddogion Datblygu Cymunedol.	staff.

31.0 Nod – ehangu defnydd o'r parciau

31.1 Materion perthnasol

Parciau a mannau agored yw cyfleuster y Cyngor sy'n cael ei ddefnyddio amlaf (Arolwg Llais y Bobl 2006). Bydd nifer mawr o bobl yn ymweld â'r parciau bob blwyddyn fel y dywedwyd yn yr adran ar nifer ymwelwyr, ond mwyafrif y grwpiau hyn yw teuluoedd, cerddwyr cŵn, plant, pobl anabl a phobl ifanc. Mae'r gwaith dan nawdd Cronfa Dreftadaeth y Loteri ym Mharc y Ponciau a Pharc Gwaunysterfyn yn dangos bod grwpiau nad ydynt yn defnyddio'r parciau, fel pobl hŷn (dros 75), merched yn eu harddegau, parau heb deuluoedd ac oedolion gyda phlant annibynnol. Mae rhwystrau'n dal hefyd i bobl anabl wrth ddefnyddio'r parciau, cysylltiedig ag ansawdd y cyfleusterau a hygyrchedd. Nid yw rhai pobl eisiau ymweld â pharciau am nad yw'n cyd-fynd â'u dull o fyw, ond byddwn yn ceisio annog trawstoriad mor eang o bobl ag y gallwn i ddefnyddio'r parciau.

Datganiadau Polisi

31.2 Polisi – byddwn yn hyrwyddo'r parciau i bobl hŷn, merched a phobl anabl i'w cymell i ddefnyddio mwy ar y parciau.

31.3 Polisi – byddwn yn dal i weithio i wneud y parciau'n fwy hygyrch trwy welliannau adeileddol.

31.0 Nod – ehangu defnydd o'r parciau

Pwynt Gweithredu	Targed	Blaenoriaeth	Partneriaeth	Cost
Byddwn yn hyrwyddo'r parciau i bobl hŷn, merched a phobl anabl trwy achlysuron a gweithgareddau penodol.	Achlysuron penodol yn y rhaglen ar gyfer y grwpiau hyn o 2010 ymlaen. Mesur derbyniad a llwyddiant yr achlysuron.	Uchel.	CBSW / Fforwm Mynediad Wrecsam / Fforwm Rhai Dros 50 / Parciau.	Amser staff.
Byddwn yn gweithio i wneud y parciau'n fwy hygyrch trwy wella wyneb llwybrau lle bo angen, ystyried nodweddion mynedfeydd, gwella seddau ac ystyried anghenion plant anabl yn y mannau chwarae.	Gwirio ansawdd cyfleusterau trwy archwiliadau gyda grwpiau anabled (rhaglen dreigl yn dechrau yn 2010).	Uchel.	CBSW / Fforwm Mynediad Wrecsam / Parciau / Grwpiau Cyfeillion / Scope / Parciau.	

32.0 Nod – gwella cyfleusterau ymwelwyr a chodi safonau

32.1 Mater perthnasol

Mae parciau Wrecsam yn rhai o'r goreuon yng Nghymru. Ar hyn o bryd mae gennym 4 Dyfarniad Baner Werdd ar gyfer ein parciau ym Melin y Nant, Dyfroedd Alun, Tŷ Mawr a'r Parciau. Mae ansawdd gofal o'r parciau yn y cynllun Baner Werdd wedi gwella o ganlyniad i fod yn rhan o'r cynllun dyfarnu. Mae'n cymryd cryn waith staff, gwirfoddolwyr a Chyfeillion y Parciau i gadw'r safon Baner Werdd bob blwyddyn. Nid yw pob parc yn addas i ymuno â'r cynllun ac ni allai niferoedd staff presennol gynnal ehangiad mawr yn nifer y parciau Baner Werdd.

Fel un o amodau grant Cronfa Dreftadaeth y Loteri ar gyfer y gwelliannau i Barc y Ponciau, mae angen i ni gael Dyfarniad Baner Werdd i'r parc hwn erbyn 2010.

Un o'r materion pwysig a gododd pobl fel rhan o'r ymgynghori oedd problem barhaus baw cŵn ac ysbwriel yn rhai o'r parciau. Mae sbwriel yn cael ei godi'n dda ym mwyafrif y parciau ond Parc Gwledig Dyffryn Moss, Parc Gwauntyterfyn a Pharc Stryt Las yw'r rhai anoddaf i'w cadw'n lân. O ran baw cŵn, caiff ymgyrchoedd rheolaidd eu cynnal ym Mharc Gwledig Dyfroedd Alun, sydd â nifer mawr o gerddwyr cŵn, a bydd y Wardeiniaid Amwynder yn dal a dirwyo pobl yn rheolaidd. Fel rheol gyffredinol, mae pobl yn dod yn well am godi baw eu cŵn, rydym yn casglu mwy o faw cŵn yn y biniau, ond mae'n dal i fod yn broblem i ryw raddau ym mwyafrif y parciau. Mae ymddygiad rhai cŵn a'u perchenogion yn peri pryder hefyd i ymwelwyr, pan fydd cŵn yn dychryn plant ac yn ymladd â chŵn eraill. Byddwn yn gofyn i berchenogion roi eu cŵn ar dennyn mewn parciau os yw perchenogion yn caniatáu i'w cŵn ymddwyn yn amhriodol ac yn achosi problemau i ddefnyddwyr eraill.

Mae'r angen am well cyfleusterau ymwelwyr yn rhywbeth sy'n codi'n gyson wrth ymgynghori ag ymwelwyr, yn arbennig yr angen am gyfleusterau addysg amgylcheddol ym Mharc Gwledig Tŷ Mawr, gwell toiledau ar ochr Llai o Barc Gwledig Dyfroedd Alun a chyfleusterau ymwelwyr sylfaenol ym Mharc Gwauntyterfyn. Gofynnwyd hefyd am doiledau ym Mharc Gwledig Dyffryn Moss. Yr anhawster gyda chyfleusterau newydd yw cost y buddsoddiad cyfalaf i adeiladu'r cyfleusterau a chost ddilynol staffio'r cyfleusterau a'u rhedeg gyda chyllideb gyllidol sy'n lleihau ar gyfer y parciau. Byddai unrhyw gyfleusterau newydd angen cymhorthdal i'w hadeiladu.

Mae'r rhaglen Parciau Trefol wedi cynnwys ailwampio'r Parciau yn 2000 a Pharc y Ponciau yn 2008. Parc Gwauntyterfyn yw'r olaf o'r 3 pharc trefol i fod angen gwaith gwella. Y disgwyl yw y bydd y parc yn cael ei roi yng nghynllun Cronfa Dreftadaeth y Loteri yn 2009 ond, os bydd y cais hwn yn methu, bydd gwaith yn parhau trwy ffynonellau grant eraill i dalu am wella'r parcdir hanesyddol hwn.

Datganiadau Polisi

32.2 Polisi – byddwn yn dal i gynnal y parciau allweddol at safon Baner Werdd.

32.3 Polisi – byddwn yn dal i wella safon cynnal a chadw parciau trwy gael llai o faw cŵn ac ysbwriel yn y parciau.

32.4 Polisi – ni fyddwn yn gwneud gorchmynion rheoli cŵn yn gwahardd cŵn o'r parciau neu'n mynnu bod cŵn ar dennyn yn y parciau ar hyn o bryd, ond efallai y bydd hyn yn cael ei adolygu yn y dyfodol.

32.5 Polisi – byddwn yn dal i wella ansawdd cyfleusterau ymwelwyr mewn parciau allweddol.

32.6 Polisi – byddwn yn cwblhau rhaglen adnewyddu'r parciau trefol trwy wella Parc Gwauntyerfyn.

32.0 Nod – gwella cyfleusterau ymwelwyr a chodi safonau				
Pwynt Gweithredu	Targed	Blaenoriaeth	Partneriaeth	Cost
Byddwn yn rhoi Parc y Ponciau yn y cynllun Baner Werdd a dal i gynnig Dyfroedd Alun, Parc Melin y Nant, Parc Tŷ Mawr a'r Parciau.	Cadw'r dyfarniadau Baner Werdd yn y parciau presennol a ddyfarnwyd a chyflawni'r dyfarniad ym Mharc y Ponciau yn 2010.	Uchel.	CBSW / Grwpiau Cyfeillion / Parciau.	Amser staff / ffi Baner Werdd - £600 y flwyddyn.
Byddwn yn dal i erlyn pobl sy'n gadael i'w cŵn faeddu yn y parciau ac yn darparu'r biniau angenrheidiol i bobl allu cael gwared ar eu gwastraff.	Lleihau mynychder baw cŵn yn y parciau (cadarnhau trwy fodlonrwydd ymwelwyr erbyn 2012).	Uchel.	CBSW / Wardeiniaid Amwynder / Parciau.	Amser staff.
Byddwn yn gweithio i leihau'r cwynion ynghylch ysbwriel yn y Parciau, yn enwedig ym Mharc Stryt Las, Parc Gwauntyerfyn a Pharc Gwledig Dyffryn Moss.	Lleihau ysbwriel yn y parciau (cadarnhau trwy fodlonrwydd ymwelwyr erbyn 2012).	Uchel.	CBSW / Wardeiniaid Amwynder / Parciau.	Amser staff.
Byddwn yn dal i gadw golwg ar ymddygiad perchenogion cŵn a'u cŵn ac yn adolygu'r gorchmynion rheoli cŵn presennol os bydd angen. Byddwn yn gofyn i berchenogion roi eu cŵn ar dennyn mewn parciau os yw'r perchenogion yn gadael	Cadw golwg ar nifer y digwyddiadau a phroblemau cysylltiedig â chŵn.	Canolig.	CBSW / Wardeiniaid Amwynder / Parciau.	Amser staff.

32.0 Nod – gwella cyfleusterau ymwelwyr a chodi safonau				
Pwynt Gweithredu	Targed	Blaenoriaeth	Partneriaeth	Cost
i'w cŵn ymddwyn yn amhriodol ac achosi problemau i ddefnyddwyr eraill.				
Byddwn yn gweithio i wella'r cyfleusterau ymwelwyr mewn parciau allweddol i sicrhau bod y parciau hyn yn gallu croesawu nifer mawr o ymwelwyr.	1. Uwchraddio cyfleusterau Parc Gwledig Tŷ Mawr i ddarparu caffi a chyfleusterau addysg amgylcheddol erbyn 2014.	1. Canolig.	1. Parciau CBSW / Grwpiau Cyfeillion.	1. £1 miliwn (grantiau).
	2. Datblygu cyfleusterau ymwelwyr ym Mharc Gwauntyerfyn i ddarparu adeilad Swyddog Parciau, toiledau a chyfleusterau cymunedol erbyn 2014.	2. Uchel.	2. Parciau CBSW / Grwpiau Cyfeillion.	2. £400,000 (grantiau)
	3. Datblygu cyfleusterau ymwelwyr ar ochr Llai o Barc Gwledig Dyfroedd Alun erbyn 2014.	3. Canolig.	3. Parciau CBSW / Grwpiau Cyfeillion	3. £350,000 (grantiau)
Byddwn yn gweithio i gwblhau uwchraddio'r rhwydwaith Parciau Trefol trwy ailwampio Parc Gwauntyerfyn.	1. Rhoi Parc Gwauntyerfyn yn rhaglen Parciau ar gyfer Pobl Cronfa Dreftadaeth y Loteri i ailwampio ardal y llyn a chreu gwell cyfleusterau ymwelwyr ar y safle.	Uchel.	1. Parciau CBSW / Grwpiau Cyfeillion.	1. £1 miliwn (grantiau)
Byddwn yn gweithio i wella cyfleusterau Parc Gwledig Dyffryn Moss.	1. Dal i wella'r rhwydwaith cerdded a beicio yn y parc.	1. Uchel.	1. Parciau CBSW / Grwpiau Cyfeillion / CCGC.	£2500-5000 y flwyddyn (grantiau).
	2. Datblygu cyfleusterau eraill fel gwell mynediad a gwelliannau i'r llyn cychod, seddau a hysbysrwydd.	2. Uchel.	2. Parciau CBSW / Grwpiau Cyfeillion / CCGC.	2. Dim amcangyfrif o'r gost (grantiau).
Byddwn yn dal i wella	Cadw golwg ar	Canolig.	Parciau	Dim

32.0 Nod – gwella cyfleusterau ymwelwyr a chodi safonau				
Pwynt Gweithredu	Targed	Blaenoriaeth	Partneriaeth	Cost
cyfleusterau parciau cyffredinol, fel llwybrau yn yr holl barciau pan fo angen ac arian ar gael.	bob un o'r parciau trwy'r arolwg parciau misol.		CBSW.	amcangyfrif o'r gost.

33.0 Nod – annog y gymuned leol i ddod yn fwy egniol

33.1 Mater perthnasol

Mae annog pobl i fyw'n iachach yn rhan bwysig o waith Llywodraeth Cynulliad Cymru (Strategaeth Dringo'n Uwch, 2005) ac, yn lleol, trwy Strategaeth Iechyd, Gofal Cymdeithasol a Ffyniant Wrecsam. Os gallwn annog pobl leol, yn oedolion a phlant, i ddefnyddio eu parciau'n amlach trwy chwarae neu drwy gerdded neu feicio, yna byddwn yn cynorthwyo pobl i ddod yn fwy ffit ac iachach a hynny heb lawer o gost iddynt hwy, gan fod y parciau am ddim ac yn hawdd eu defnyddio.

Mae'r parciau'n cynrychioli adnodd heb ei ddatblygu i raddau helaeth fel cyfleusterau chwaraeon awyr agored ar gyfer rhedeg, beicio a chyfeiriannu. Yn y parciau mae arwynebau da sy'n addas ar gyfer rhedeg ac sy'n agos at brif ganolfannau poblogaeth Wrecsam. Bydd y Ras dros Fywyd yn denu 1500 o ferched i redeg bob blwyddyn ym Mharc Gwledig Dyfroedd Alun ond yr her yw annog mwy o'r rhedwyr hyn i ddal i redeg a mwynhau'r parciau ar hyd y flwyddyn, ar ôl gorffen y brif ras. Yn yr un modd, gallai rhai o'r ysgolion ddefnyddio mwy ar y parciau ar gyfer chwaraeon yn ystod y flwyddyn, gan ddilyn enghraifft ysgolion o gwmpas Y Parciau sy'n gwneud defnydd da o'r parc drwy gydol y flwyddyn.

Mae parciau cynrychioli mannau gwyllt hygyrch i blant eu harchwilio, gan fynd yn fwd i gyd a chael hwyl ynddynt. Mannau chwarae'r parciau yw'r rhai sy'n cael eu defnyddio fwyaf yn y Fwrdeistref Sirol. Mae'n bwysig ein bod yn dal i fuddsoddi yn y cyfleusterau chwarae a'u gwella, er mwyn sicrhau eu bod yn aros yn fannau da i blant fynd i chwarae ynddynt. Datblygwyd cyfleusterau ieuentid da ym mharciau trefol Y Parciau a Pharc y Ponciau. Mae angen ystyried gwell cyfleusterau ieuentid ym Mharc Gwaunysterfyn i ddarparu ar gyfer pobl ifanc leol.

Datganiad Polisi

33.2 Polisi – byddwn yn annog defnyddio'r parciau i gynorthwyo pobl ddod yn fwy ffit ac iachach.

33.3 Polisi – byddwn yn annog defnyddio'r parciau ar gyfer gweithgareddau chwaraeon distaw, awyr agored.

33.4 Polisi – rydym yn annog plant i ddefnyddio'r parciau i chwarae ynddynt a byddwn yn dal i fuddsoddi yn y cyfleusterau chwarae yn y parciau er mwyn sicrhau bod eu safon yn aros yn uchel.

33.5 Polisi – byddwn yn dal i fuddsoddi mewn cyfleusterau ieuentid (parciau sglefrio, Mugas, traciau BMX) lle bo hyn yn briodol.

33.0 Aim – encouraging the local community to become more active

Pwynt Gweithredu	Targed	Blaenoriaeth	Partneriaeth	Cost
Byddwn yn hyrwyddo diwrnodau gweithgarwch iach yn y parciau, yn arwain troeon tywysedig a gweithgareddau eraill sy'n anelu at hybu defnyddio'r parciau a dal i gefnogi'r rhaglenni teithiau cerdded rheolaidd yn y parciau dan arweiniad gwirfoddolwyr.	1. Cefnogi teithiau cerdded rheolaidd Cerdded Wrecsam neu grwpiau gwirfoddolwyr eraill yng Ngwaunysterfyn, Tŷ Mawr, Dyfroedd Alun, Melin y Nant, Y Parciau a Pharc y Ponciau.	1. Uchel.	1. Parciau CBSW / Cerdded Wrecsam / grwpiau gwirfoddolwyr.	1. Amser staff.
	2. Byddwn yn annog grwpiau eraill, fel grwpiau mamau a phlantos i ddefnyddio'r parciau a dod yn hunangynhaliol.	2. Uchel.	2. Parciau CBSW / Cerdded Wrecsam / grwpiau gwirfoddolwyr.	2. Amser staff.
	3. Byddwn yn datblygu gardd gymunedol yn Nhŷ Mawr i hybu gweithgaredd byw'n iach.	3. Canolig.	3. Parciau CBSW / Grwpiau Cyfeillion / gwirfoddolwyr eraill.	3. Amser staff (grantiau).
	4. Byddwn yn dal i hyrwyddo troeon tywysedig, diwrnodau gweithgarwch iach a hyfforddi chwaraeon i hybu defnyddio'r parciau.	4. Uchel.	4. Parciau CBSW.	4. Amser staff.
Byddwn yn annog defnyddio'r parciau ar gyfer gweithgaredd chwaraeon distaw fel rhedeg a beicio.	1. Byddwn yn dal i groesawu achlysur y Ras dros Fywyd ym Mharc Gwledig Dyfroedd Alun.	1. Uchel.	1. Parciau CBSW / Datblygu Chwaraeon.	1. Amser staff.
	2. Byddwn yn gweithio gyda Swyddogion Datblygu Chwaraeon i annog datblygu mwy o weithgareddau chwaraeon yn y parciau gan y gymuned neu ysgolion lleol (cadarnhau cynnydd yn 2012).	2. Canolig.	2. Parciau CBSW / Datblygu Chwaraeon.	2. Amser staff.
Byddwn yn annog defnyddio'r parciau ar	1. Ailwampio a gwella	1. Uchel.	1. Parciau CBSW / Tîm	1. Staff time(grantia

33.0 Aim – encouraging the local community to become more active				
Pwynt Gweithredu	Targed	Blaenoriaeth	Partneriaeth	Cost
gyfer chwarae ac yn dal i fuddsoddi mewn gwella cyfleusterau chwarae.	cyfleusterau chwarae Tŷ Mawr, Gwaunysterfyn, Y Parciau a Melin y Nant erbyn 2013. 2. Byddwn yn gweithio gyda Tîm Chwarae CBSW i annog defnyddio mwy ar y parciau trwy weithgareddau chwarae (cadarnhau cynnydd yn 2012).	2. Canolig.	Tirwedd. 2. Parciau CBSW / Tîm Chwarae	u). 2. Amser staff (grantiau).
Byddwn yn dal i fuddsoddi mewn gwella cyfleusterau ieuenctid, lle bo hyn yn briodol.	1. Creu cyleusterau ieuenctid newydd ym Mharc Gwaunysterfyn erbyn 2013. 2. Ailwampio cyfleusterau yn Y Parciau erbyn 2014.	1. Canolig. 2. Canolig.	1. Parciau CBSW / Tîm Tirwedd. 2. Parciau CBSW / Tîm Tirwedd.	1. Amser staff (grantiau). 2. Amser staff (grantiau).

34.0 Nod – rhoi gwybodaeth

34.1 Mater perthnasol

Ar ben rhestr pa fath o wybodaeth sydd ar ymwelwyr ei heisiau yw gwybod beth sydd gan y parciau i'w gynnig i'w weld ac i'w wneud a pha gyfleusterau sydd ynddynt, fel toiledau, siop neu gaffi a sut i'w cyrraedd. Y brif ffordd o hysbysu pobl o'r parciau yw'r rhaglen achlysuron a gweithgareddau, sy'n rhoi gwybodaeth am yr holl barciau, gan gynnwys amser bysiau, cysylltiadau a'r achlysuron a gweithgareddau sy'n cael eu cynnig yn ystod y flwyddyn. Caiff y daflen hon ei dosbarthu ar hyd a lled y cylch lleol, yn ogystal â thafenni achlysuron y Pasg a Gwallgofrwydd yr Haf sy'n cael eu dosbarthu i'r ysgolion fel bod plant ysgol yn cael gwybod am yr achlysuron a gweithgareddau yn ystod y gwyliau.

Mae tafenni unigol ar gyfer rhai parciau fel Tŷ Mawr, Dyfroedd Alun a Chanolfan Ymwelwyr Melin y Nant ac mae hysbysfyrddau a byrddau hysbysebion yn yr holl barciau gyda manylion cysylltu. Yn rhai parciau mae byrddau'n rhoi gwybodaeth fwy manwl ar faterion penodol, fel y rhifydd calorïau yn Nhŷ Mawr a Dyfroedd Alun. Mae gwybodaeth dda ar y we am y parciau gwledig, ond mae'r parciau trefol ar wahân i'r parciau hyn. Rhaid bod hyn yn ddryslyd i ymwelwyr sydd eisiau gwybod am y parciau heb wahaniaethu rhwng y ddau fath o barc.

Mae gwybodaeth o arolygon ymwelwyr yn dangos mai clywed ar lafar y bydd y rhan fwyaf o ymwelwyr yn dal i gael gwybod am y parciau.

Dim ond ar gyfer y parciau mwyaf poblogaidd yn Nhŷ Mawr, Melin y Nant a Dyfroedd Alun y mae arwyddion gwyn ar frown yn cael eu darparu. Nid oes arwyddion ffordd i arwain ymwelwyr at y parciau eraill. Mae'r arwyddion ffyrdd hyn yn ddrud iawn.

Datganiad Polisi

34.2 Polisi – byddwn yn dal i roi gwybodaeth i ymwelwyr a hyrwyddo'r rhaglen achlysuron a gweithgareddau.

34.3 Polisi – byddwn yn gwella'r wybodaeth ar wefan Cyngor Bwrdeistref Sirol Wrecsam trwy sicrhau ei bod yn hawdd cael hyd i hysbysrwydd parciau ar y wefan.

34.4 Polisi – byddwn yn rhoi cyhoeddusrwydd i'r hyn sydd gan bob parc i'w gynnig a pha gyfleusterau sydd ynddynt.

34.0 Nod – rhoi gwybodaeth				
Pwynt Gweithredu	Targed	Blaenoriaeth	Partneriaeth	Cost
Byddwn yn cynhyrchu taflen flynyddol yn rhoi Gwybodaeth ac Achlysuron yn y Parciau.	Cynhyrchu ac argraffu 15,000 o daflenni bob blwyddyn a'u dosbarthu'n lleol.	Uchel.	Parciau CBSW / CCGC.	Cyllid CBSW (grantiau).
Byddwn yn gwella gwybodaeth am y parciau ar wefan CBSW.	Cwblhau erbyn 2010.	Uchel.	Parciau CBSW.	Amser staff.
Byddwn yn adolygu taflenni presennol ac yn ystyried sut i roi cyhoeddusrwydd i gyfleusterau parciau.	Cwblhau gwaith adolygu erbyn 2010.	Canolig.	Parciau CBSW.	Amser staff i adolygu. Dim amcangyfrif o gost taflen newydd (rhad).
Byddwn yn ystyried yr angen am ragor o arwyddion gwyn ar frown yn y rhwydwaith parciau.	Adolygu'r arwyddion presennol a phrisio unrhyw welliannau i ganiatáu gwneud penderfyniad. Cwblhau gwaith adolygu erbyn 2012.	Canolig.	Parciau CBSW.	Amser staff i adolygu. Dim amcangyfrif o gost arwyddion newydd.
Byddwn yn adolygu hysbysrwydd canolfannau ymwelwyr i ystyried pa wybodaeth sydd ei hangen i ddiwallu anghenion ymwelwyr.	Cwblhau'r adolygiad erbyn 2013. Gweithredu'r canfyddiadau ar unwaith wedyn.	Canolig.	Parciau CBSW.	Amser staff i adolygu. Dim amcangyfrif o gost y gwelliannau.
Byddwn yn hybu defnyddio parciau yn ardal Cyngor	Sicrhau cynnwys y parciau mewn gwybodaeth	Canolig.	Parciau CBSW.	Amser staff.

34.0 Nod – rhoi gwybodaeth				
Pwynt Gweithredu	Targed	Blaenoriaeth	Partneriaeth	Cost
Bwrdeistref Sirol Wrecsam i'r staff ac i grwpiau cymunedol.	gymunedol fel trwy hysbysrwydd Cynnwys y Gymuned ac eitemau ar staff CBSW yng nghylchgronau staff ac ar y fewnwyd.			
Byddwn yn dal i arolygu a chasglu gwybodaeth am ymwelwyr i hwyluso gwybod pa mor boblogaidd yw'r parciau a gwasanaethau a phwy sy'n eu defnyddio.	Dal i arolygu nifer ymwelwyr yn y canolfannau ymwelwyr. Cyfrif ymwelwyr â Pharc Gwaunysterfyn a'r Parciau trwy rifyddion parciau.	Canolig.	Parciau CBSW.	Amser staff a chost rhifyddion ymwelwyr - £2000 y safle i'w osod.

35.0 Nod – cynyddu ymwybyddiaeth o'r amgylchedd a gweithio gyda gwirfoddolwyr

35.1 Materion perthnasol

Mae'r Gwasanaeth Parciau, Cefn Gwlad a Hawliau Tramwy yn hyrwyddo ymwybyddiaeth o'r amgylchedd trwy'r rhaglen achlysuron a thrwy'r gwaith addysg amgylcheddol gydag ysgolion. Mae gweithio gyda gwirfoddolwyr, Ceidwaid Iau a lleoliadau profiad gwaith ar brosiectau amgylcheddol hefyd yn cynyddu ymwybyddiaeth o'r amgylchedd yn y plant ac oedolion sy'n cymryd rhan yn y gweithgareddau.

Byddwn yn dal i geisio ystyried ffyrdd o annog pobl i adael eu ceir gartref a cherdded, beicio neu fynd ar gludiant cyhoeddus i'r parciau.

Gall celfyddyd amgylcheddol boed trwy gerfluniau, trwy waith celfyddydol preswyl neu drwy farddoniaeth, ysbrydoli cymunedau i gymryd rhan yn y parciau a mwynhau natur. Gall celfyddyd gyfoethogi bywydau'r bobl sy'n cymryd rhan yn y rhaglenni gwaith gyda'r artist ac yn aml maent yn gadael etifeddiaeth barhaol.

Datganiad Polisi

35.2 Polisi – byddwn yn darparu rhaglen addysg amgylcheddol yn y parciau ar gyfer ysgolion.

35.3 Polisi – byddwn yn cefnogi ysgolion uwchradd i ddatblygu ymwybyddiaeth o'r amgylchedd yn nisgyblion cyfnod allweddol 3 a 4.

35.4 Polisi – byddwn yn dal i gefnogi cyfleoedd gwirfoddoli yn y parciau.

35.5 Polisi – byddwn yn darparu rhaglen achlysuron gydag amrywiaeth o weithgareddau amgylcheddol i bobl gyfranogi ynddynt.

35.6 Polisi – byddwn yn annog defnyddio prosiectau cymunedol celfyddyd amgylcheddol.

35.7 Polisi – byddwn yn dal i edrych ar sut allwn annog pobl i adael eu ceir ar ôl wrth ymweld â'r parciau.

35.8 Polisi – byddwn yn ceisio sicrhau bod adeiladau'r parciau'n defnyddio dulliau gwresogi a goleuo ynni-ffeithlon.

35.0 Nod – cynyddu ymwybyddiaeth o'r amgylchedd a gweithio gyda gwirfoddolwyr				
Pwynt Gweithredu	Targed	Blaenoriaeth	Partneriaeth	Cost
Byddwn yn dal i gynnig astudiaethau addysg amgylcheddol seiliedig ar y Cwricwlwm Cenedlaethol ar gyfer disgyblion cyfnod allweddol 1 a 2 a rhaglenni Ysgolion Coedwig mewn parciau penodol.	3,500 o ddisgyblion i gyfranogi mewn gwaith addysg amgylcheddol dan arweiniad staff yn y parciau bob blwyddyn.	Uchel.	Parciau CBSW / Ysgolion.	Codi ar ysgolion.
Byddwn yn dal i weithio gydag Ysgolion Wrecsam wrth gynorthwyo lleoliadau profiad gwaith a chyfleoedd gwirfoddoli bob yn un.	Ni phennwyd targed gan fod gwaith ar y gweill ac mae'n dibynnu ar fod staff ar gael.	Canolig.	Parciau CBSW / Ysgolion.	Amser staff.
Byddwn yn dal i gefnogi Clwb Ceidwaid Iau Tŷ Mawr a chyfleoedd gwirfoddoli yn y parciau.	5,500 o oriau gwirfoddolwyr y flwyddyn yn y parciau.	Uchel.	Parciau CBSW / Ysgolion.	Amser staff.
Byddwn yn dal i ddarparu rhaglen gyffrous ac amrywiol o achlysuron bob blwyddyn.	25,000 o bobl yn cymryd rhan yn y rhaglen achlysuron bob blwyddyn.	Uchel.	Parciau CBSW / Ysgolion.	Amser staff. Tâl cydnabod am rai achlysuron.
Byddwn yn manteisio ar gyfleoedd cymhorthdal i dalu am brosiectau celfyddydau cymunedol yn y parciau.	Ni phennwyd targed; mae'n dibynnu ar gyfleoedd.	Canolig.	Parciau CBSW / Partneriaid eraill.	Heb ei amcangyfrif, mae'n dibynnu ar y prosiect.
Byddwn yn dal i roi hysbysu cludiant cyhoeddus ar gyhoeddiadau achlysuron ac annog pobl i adael eu ceir ar ôl wrth ymweld â'r parciau.	Ni phennwyd targed, ond byddwn yn adolygu'r sefyllfa yn 2012.	Canolig.	Parciau CBSW.	Amser staff.
Byddwn yn dal i annog pobl sydd heb fod â cheir i ddefnyddio mathau eraill o gludiant i gyrraedd y parciau, fel	Prosiect rhagbrofol – annog pobl sy'n byw yng Ngorllewin	Canolig.	Parciau CBSW / Prosiect Cymunedol Olwynion y	Defnyddwyr a'r prosiect yn talu.

35.0 Nod – cynyddu ymwybyddiaeth o'r amgylchedd a gweithio gyda gwirfoddolwyr

Pwynt Gweithredu	Targed	Blaenoriaeth	Partneriaeth	Cost
cerdded neu fynd ar y bws, ond hefyd cynlluniau cludiant cymunedol.	Wrecsam i ddefnyddio gwasanaeth prosiect Cyswllt Cymunedol Olwynion y Gorllewin i gyrraedd parciau gorllewin Wrecsam.		Gorllewin.	
Byddwn yn disodli gwresogi a goleuo hen ffasiwn gyda'r systemau mwyaf ynni-effeithlon wrth wella eiddo yn y canolfannau ymwelwyr.	Ni phennwyd targed, ond byddwn yn adolygu'r sefyllfa yn 2012.	Canolig.	Parciau CBSW	Dim amcangyfrif o'r gost..

36.0 Nod – datblygu staff a gwirfoddolwyr

36.1 Mater perthnasol

Mae bodlonrwydd ymwelwyr gyda'r staff rheng flaen, ceidwaid, swyddogion y parciau a chynorthwywyr canolfannau gwybodaeth yn fawr, gan eu hystyried yn gyfeillgar a chwrtais. Mae'n bwysig dal i ddatblygu sgiliau'r staff o ran cadwraeth, rheoli pobl, achlysuron, ysgolion a garddwrol. Mae angen i staff fod â sgiliau lluosog a diweddarau sgiliau'n barhaol. Mae angen sgiliau rheoli parciau i gydbwyso anghenion bywyd gwyllt, dyheadau cymunedol a chyllidebau. Mae gwirfoddolwyr yn chwarae rhan bwysig iawn, boed hynny fel Cyfeillion y Parc, cynorthwywyr, aelodau clybiau neu blant yn y Clwb Ceidwaid Iau. Mae ar wirfoddolwyr hefyd angen cymorth a chefnogaeth i ddatblygu a deall eu swyddogaeth. Codi arian yw un maes allweddol lle gall hyfforddiant gynorthwyo datblygu medrusrwydd, boed hynny pan fo aelod o'r staff yn gwneud cais am grant neu Grŵp Cyfeillion yn codi arian at y parc.

Datganiad Polisi

36.2 Polisi – byddwn yn dal i gefnogi a datblygu staff a swyddogion rheoli'r parciau er mwyn iddynt allu gwneud eu gwaith yn effeithiol.

36.3 Polisi – byddwn yn cefnogi'r Grwpiau Cyfeillion yn eu datblygiad.

Nod – datblygu staff a gwirfoddolwyr

Pwynt Gweithredu	Targed	Blaenoriaeth	Partneriaeth	Cost
Byddwn yn sicrhau bod hyfforddiant staff yn briodol i anghenion y gwasanaeth trwy fframwaith cymhwysedd Cyngor Bwrdeistref Sirol Wrecsam.	Holl staff i weithio oddi mewn i'r fframwaith cymhwysedd.	Uchel.	Parciau CBSW	Amser staff.
Byddwn yn cynorthwyo'r Grwpiau Cyfeillion a gwirfoddolwyr i nodi anghenion hyfforddi a'u cynorthwyo i nodi	Dibynnol ar yr angen.	Canolig.	Parciau CBSW	Amser staff.

Nod – datblygu staff a gwirfoddolwyr				
---	--	--	--	--

Pwynt Gweithredu	Targed	Blaenoriaeth	Partneriaeth	Cost
cyllid tuag at gost yr hyfforddiant.				

40.0 Arolygu a Chlориannu

Mae'n bwysig cadw golwg ar effaith parhad poblogrwydd y parciau a sut mae ymwelwyr yn defnyddio'r cyfleusterau ar fywyd gwylt. Mae angen cadw golwg ar blanhigion y parciau i weld a ydynt yn newid dros gyfnod gyda rheolaeth ac a yw'r newid hwn yn dderbyniol neu beidio.

Mae'n bwysig cadw golwg hefyd ar nifer yr ymwelwyr trwy eu cyfrif, i sefydlu proffil o'r ymwelwyr â'r parciau a mesur bodlonrwydd â'r gwasanaeth.

Bydd y Strategaeth Barciau'n cael ei harolygu bob blwyddyn a chynigion am y flwyddyn a ddaw'n cael eu hystyried fel rhan o broses gynllunio cyllideb y Gwasanaeth Parciau, Cefn Gwlad a Hawliau Tramwy.

Mae angen y wybodaeth hon i gyd er mwyn gwneud penderfyniadau deallus ar reoli a datblygu'r safle yn y dyfodol.

Atodiadau

Atodiad 1

1.0 Arolwg Cyffredinol o Ddefnyddwyr ac Ymwelwyr â'r Parciau 2008

Bu cryn ymgynghori wrth ddatblygu'r strategaeth. Gwnaed arolwg o ddefnyddwyr y parciau y llynedd ym Mharc Gwledig Tŷ Mawr, Canolfan Ymwelwyr Melin y Nant a Pharc Gwledig Dyfroedd Alun. Gwnaed arolygon o fis Mai i fis Awst yn gynwysedig, i gwmpasu misoedd yr haf. Gwnaed arolygon ar hyd yr wythnos, gan gynnwys penwythnosau, yn bennaf yn y prynhawn. Dim ond 20% o'r ymwelwyr oedd yn defnyddio'r parciau am y tro cyntaf. Roedd traean yr ymwelwyr yn defnyddio'r parciau bob wythnos a chwarter bob mis. Roedd tua 60% o bobl yna gyda'u teulu, ac oedd 21% arall yno gyda chyfeillion.

Roedd gan tuag 16% o'r ymwelwyr gi gyda hwy, roedd gan bron i hanner yr ymwelwyr blentyn dan 8 gyda hwy ac roedd gan 17% arall blant yn yr ystod oedran 9-15. Roedd y grŵp mwyaf o oedolion (ystod oedran 36-59) yn ffurfio 36% o ddefnyddwyr, ac roedd y grŵp oedran mwyaf ond un yn cynrychioli 27% o ddefnyddwyr (ystod oedran 16-35). Daeth tua 86% o ymwelwyr o'u cartrefi, a daeth ymwelwyr eraill o amrywiaeth o fannau, fel Manceinion, y Ddeddwyrain ac ardal Lerpwl. Roedd tua 5% o'r ymwelwyr ar wyliau. Teithiodd fymryn dan 80% o ymwelwyr i'r parc mewn car, cymrodd 83% dan hanner awr i deithio i'r parc ond, o fewn y ffigur hwn, teithiodd 40% mewn car er eu bod yn byw o fewn 10 munud i'r parc mewn car. Dywedodd fymryn dros 80% o bobl eu bod yn cael y parciau'n hawdd cael hyd iddynt, ond roedd yn broblem i rai ymwelwyr.

O ran pwysedd yr ymwelwyr, dywedodd 8% eu bod yn anabl, gallai 17% ddeall Cymraeg ac roedd gan draean rywfaint o gyfrifoldeb gofalu.

Y pedwar prif weithgaredd oedd mynd am dro, cael rhywfaint o awyr iach, mwynhau'r bywyd gwyllt ac ymlacio. Roedd defnyddio cyfleusterau chwarae, picnicio a mynychu achlysuron yn bwysig hefyd. Arhosodd hanner yr ymwelwyr rhwng 1 a 2 awr. Roedd tua 40% o ymwelwyr wedi clywed am y parciau ar lafar ond, ar ôl hynny, roeddent wedi clywed am y parciau mewn amrywiaeth o ffyrdd, fel arwyddion ffordd, papurau newydd a thafleenni parciau. Nid oedd pobl yn defnyddio'r we na radio lleol i gael gwybod am y parciau. Roedd dros 90% o bobl yn fodlon ar y canolfannau ymwelwyr, a chofnodwyd bodlonrwydd mawr gyda'r toiledau, lluniaeth, llwybrau, gwybodaeth a roddwyd a'r staff.

2.0 Ymgynghoriad Parc Gwledig Tŷ Mawr 2008

Ymgynghorwyd â defnyddwyr ac eraill yng Nghefn Mawr yn agos at Barc Gwledig Tŷ Mawr fel rhan o astudiaeth gwrs Amanda Holroyd yn 2008. Defnyddiodd yr astudiaeth sampl ar hap o bobl o Gefn Mawr gan ofyn a oeddent yn defnyddio llecynnau glas. Yna holwyd y sampl fechan o rai heb fod yn ddefnyddwyr o'r astudiaeth pam nad oeddent yn defnyddio parciau. Y prif resymau oedd afiechyd, methu cerdded yn bell, yn rhy hen. Ymhlith rhesymau eraill oedd diffyg diddordeb a diffyg amser. Roedd y defnyddwyr yn yr arolwg yn gwerthfawrogi'r parciau'n fawr ac yn ymwelwyr aml, gydag 87% o'r deiliaid tai a atebodd wedi ymweld â llecyn glas yn y 12 mis diwethaf. Tŷ

Mawr oedd eu hoff ddewis, ond ymwelwyd â Gwaunysterfyn, Y Parciau a Dyfroedd Alun hefyd.

3.0 Ymgynghori ar Waith Cronfa Dreftadaeth y Loteri ym Mharc Gwaunysterfyn 2008

Gwnaed cryn waith fel rhan o brosiect grant cynllunio o Gronfa Dreftadaeth y Loteri ym Mharc Gwaunysterfyn. Dangosodd gwybodaeth o arolygon ymwelwyr bod pobl yn mynd i Barc Gwaunysterfyn yn bennaf ar ddeudroed (50%), gan fod pobl yn byw o fewn 10 munud i'r parc. Ymwelodd bron i bawb a holwyd â'r parc o leiaf 3 gwaith y flwyddyn. Roedd pobl yn defnyddio'r parc i gerdded, i ddefnyddio'r cyfleusterau chwarae ac i gadw'n heini ac iach. Ymhlith grwpiau heb gynrychiolaeth ddigonol yn y parc oedd merched, pobl hŷn (astudiaeth Ryder Landscapes 2008) a pharau gyda phlant annibynnol.

Dangosodd arolwg o rai heb fod yn ddefnyddwyr a wnaed gan Ryder Landscapes yn Nhref Wrecsam, siopau Parc Borrass a siopau Garden Village nad oedd 44% o'r bobl a holwyd wedi ymweld â pharciau yn Wrecsam. Mae hon yn gyfran gymharol uchel o'r boblogaeth yn gyffredinol. O'u holi am resymau dros beidio ag ymweld â Pharc Gwaunysterfyn, y rhesymau pennaf oedd dim rheswm i ymweld, heb fod yn defnyddio parciau o gwbl, yn rhy bell. Ychydig yn is ar y rhestr oedd eu bod yn ansicr o achlysuron a gweithgareddau, yn ansicr o beth oedd ganddynt i gynnig a heb neb i fynd gyda hwy (astudiaeth Ryder Landscapes 2008). Y prif reswm pam y byddent yn defnyddio Parc Gwaunysterfyn fyddai "mwy o achlysuron a gweithgareddau".

4.0 Ymgynghori ar Waith Cronfa Dreftadaeth y Loteri ym Mharc y Ponciau 2007

Gwnaed gwaith ym Mharc y Ponciau fel rhan o welliannau Cronfa Dreftadaeth y Loteri i'r parc yn 2007. Dangosodd hyn defnydd mawr iawn o'r parc, gyda 65% o bobl yn defnyddio'r parc bob dydd a 27% bob wythnos. Roeddent yn bobl leol, (o fewn 15 munud ar draed) ac roeddent yn cerdded i'r parc. Roedd y farn yn wael ar ansawdd y parc cyn y gwaith gwella, gyda phryder ynghylch esgeulustod ac ymddygiad gwrthgymdeithasol.

5.0 Ymgynghori ar y Strategaeth Iechyd a Ffyniant

Gofynnodd ymgynghori fel rhan o ddatblygu Strategaeth Iechyd a Ffyniant 2008 i bobl oedd yn aros am archwiliadau iechyd: "Pe gallech newid un peth i wella eich iechyd chi, eich teulu neu eich cymuned, beth fyddai hynny?"

Roedd mwyafrif y bobl eisiau gwella eu hymborth. Roedd plant a phobl ifanc hefyd eisiau mwy o gyfleoedd i gymryd rhan mewn gwahanol weithgareddau corfforol yn lle'r rhai a gynigiwyd yn draddodiadol mewn amgylcheddau addysgol, gan gynnwys dawnsio, sgrialu, cerdded a dringo a marchogaeth. Roedd plant ac oedolion fel ei gilydd eisiau gweithgareddau y gallent gymryd rhan ynddynt fel teulu.

**Atodiad 2 Strwythur Rheoli, Gwasanaeth Parciau, Cefn Gwlad a Hawliau
Tramwy**

Prif Swyddog

Rheolwr Adrannol

Rheolwr Parciau, Cefn Gwlad a Hawliau Tramwy

Arweinwyr Tîm – Cynnal a Chadw a Gorfodaeth / Map Diffiniol

Swyddog Cynorthwyol Hawliau Tramwy

Swyddog Cynorthwyol Hawliau Tramwy

Swyddog Technegol

Ceidwad Mynediad

Ceidwad Mynediad Rhan-amser

Ceidwad Mynediad Rhan-amser

Prentis

Rheolwr Tirwedd

Dylunydd Tirwedd

Dylunydd Tirwedd

Rheolwr Coedyddiaeth

Swyddog Coedyddiaeth Trin Coed

Uwch-swyddog Parciau a Cefn Gwlad, Gogledd

Ceidwad – Dyfroedd Alun

Ceidwad – Dyfroedd Alun

Ceidwad – Melin y Nant

Cynorthwy-ydd Gwybodaeth

Cynorthwy-ydd Gwybodaeth Rhan-amser – Melin y Nant

Cynorthwy-ydd Gwybodaeth Tymhorol – Melin y Nant

Y Parciau – Swyddog a 2 Arddwr

Y Parciau – Warden

Swydd at y dyfodol – Swyddog Parc Gwaunysterfyn

Uwch-swyddog Parciau a Cefn Gwlad, De

Ceidwad – Tŷ Mawr

2 Geidwad Rhan-amser – Tŷ Mawr

Ceidwad Rhan-amser – Stryt Las a'r Hafod

Hwsmon

Cynorthwy-ydd Gwybodaeth Rhan-amser – Tŷ Mawr

Cynorthwy-ydd Gwybodaeth Tymhorol – Tŷ Mawr

Swyddog a Cheidwad Parc y Ponciau

Prentis

